



Наручилац: ЈП „Урбанизам и изградња Лесковац“  
Адреса: Трг Револуције 45, Лесковац  
Матични број : 07367422  
ПИБ: 100539074  
Телефон: 016 251-894  
Интернет страница: www.uileskovac.rs

## КОНКУРСНА ДОКУМЕНТАЦИЈА

**Наручилац: ЈП Урбанизам и изградња Лесковац**  
Трг Револуције 45, Лесковац

### ПОСТУПАК ЈАВНЕ НАБАВКЕ МАЛЕ ВРЕДНОСТИ

**Изградња споменика палим борцима 1999. године**

**ЈАВНА НАБАВКА бр. МВ 010-3/19**

Термини:	Датум и време:
Крајњи рок за достављање понуда:	<b>04.09.2019. год. до 10.00 часова</b>
Јавно отварање понуда:	<b>04.09.2019. год. у 11 часова</b>

Понуде доставити на адресу: **ЈП „Урбанизам и изградња Лесковац“ ,  
Трг револуције бр. 45,  
16000 Лесковац.**

*август, 2019. године*

На основу чл. 39. 50. и 61. Закона о јавним набавкама („Службени гласник РС“, број 124/12, 14/15, 68/15, у даљем тексту: Закон), чл. 6. Правилника о обавезним елементима конкурсне документације у поступцима јавних набавки и начину доказивања испуњености услова („Службени гласник РС“, број 86/15 и 41/2019), Одлуке о спровођењу јавних набавки од стране више наручиоца бр. **80 – 404/2019-11 од 16.01.2019.** године, којим град Лесковц, Градска управа - Одељење за јавне набавке, овлашћује ЈП „Урбанизам и изградња Лесковац“ да спроведе поступак јавне набавке,, Одлуке о покретању поступка **јавне набавке број МВ 010-3/19** деловодни број Одлуке **397** од **21.08.2019.** год. и Решења о образовању комисије за **јавну набавку број МВ 010-3/19**, деловодни број Решења **397/1** од **21.08.2019.** год. Комисија за спровођење поступка јавне набавке наручиоца ЈП „Урбанизам и изградња Лесковац“ је у име и за рачун наручиоца Града Лесковца припремила:

## КОНКУРСНА ДОКУМЕНТАЦИЈА за поступак јавне набавке мале вредности

### Изградња споменика палим борцима 1999. године

#### ЈН бр. МВ 010-3/19

Конкурсна документација садржи:

<i>Поглавље</i>	<i>Назив поглавља</i>	<i>Страна</i>
I	Општи подаци о јавној набавци	3
II	Подаци о предмету јавне набавке	3
III	Врста, техничке карактеристике, квалитет, количина и опис добара, радова или услуга, начин спровођења контроле и обезбеђења гаранције квалитета, рок извршења или испоруке добара, евентуалне додатне услуге и сл.	4
IV	Услови за учешће у поступку јавне набавке из чл. 75. и 76. Закона и упутство понуђачима како се доказује испуњеност тих услова	7
V	Упутство понуђачима како да сачине понуду	12
VI	Образац понуде	20
VII	Предмер и предрачун радова	24
VIII	Образац структуре цена са упуством како да се попуни	26
IX	Модел уговора	27
X	Образац трошкова припрема понуде	38
XI	Образац изјаве о независној понуди	39
XII	Образац изјаве о поштовању обавеза из чл. 75. Ст.2. Закона	40
XIII	Изјава понуђача да ће у тренутку закључења уговора, предати средство финансијског обезбеђења	41
XIV	Изјава понуђача о поседовању техничке опреме и кадровског капацитета за извршење јавне набавке	42
XV	Менично овлашћење	44

## **I ОПШТИ ПОДАЦИ О ЈАВНОЈ НАБАВЦИ**

### **1. Подаци о наручиоцу**

Наручилац: ЈП „Урбанизам и изградња Лесковац“ и Град Лесковац,  
Адреса: **Трг Револуције 45, Лесковац**  
Интернет страница: [www.uileskovac.rs](http://www.uileskovac.rs)

### **2. Врста поступка јавне набавке**

Предметна јавна набавка се спроводи у поступку јавне набавке мале вредности и у складу са Законом и подзаконским актима којима се уређују јавне набавке.

### **3. Предмет јавне набавке**

Предмет јавне набавке број **МВ 010-3/19** је **Изградња споменика палим борцима 1999. године**

### **4. Процењена вредност јавне набавке**

Процењена вредност јавне набавке без обрачунатог ПДВ-а износи **4.500.000,00** динара

### **4. Циљ поступка**

Поступак јавне набавке се спроводи ради закључења уговора о јавној набавци.

### **5. Контакт (лице или служба)**

ЈП Урбанизам и изградња Лесковац  
Контакт лице: **Љиљана Трајковић Старицац, Дипл.инж.грађ.**  
Тел/факс: **016/251-894**  
Е - маил адреса [trajkovicstarinac@uileskovac.rs](mailto:trajkovicstarinac@uileskovac.rs)

## **II ПОДАЦИ О ПРЕДМЕТУ ЈАВНЕ НАБАВКЕ**

### **1. Предмет јавне набавке**

Предмет јавне набавке бр. **МВ 010-3/19** је - **Изградња споменика палим борцима 1999. године**

### **2. Назив и ознака из општег речника набавке**

**45212314** –радови на на изградњи историјских споменика или спомен кућа

**III ВРСТА, ТЕХНИЧКЕ КАРАКТЕРИСТИКЕ, КВАЛИТЕТ, КОЛИЧИНА И ОПИС ДОБАРА, РАДОВА ИЛИ УСЛУГА, НАЧИН СПРОВОЂЕЊА КОНТРОЛЕ И ОБЕЗБЕЂИВАЊА ГАРАНЦИЈЕ КВАЛИТЕТА, РОК ИЗВРШЕЊА, МЕСТО ИЗВРШЕЊА ИЛИ ИСПОРУКЕ ДОБАРА, ЕВЕНТУАЛНЕ ДОДАТНЕ УСЛУГЕ И СЛ.**

**1. Техничке спецификације - Врста, техничке карактеристике, количина и опис предмета јавне набавке.**

У складу са чл. 70. до 74. Закона о јавним набавкама и чл. 6. Правилника о обавезним елементима конкурсне документације у поступцима јавних набавки и начину доказивања испуњености услова, техничке спецификације у овом поступку јавне набавке дају опис радова, и то на начин који је у складу са Законом, техничким прописима и потребама наручиоца и односе се на област из које је предмет јавне набавке.

Процењена вредност набавке одређена је на основу Предмера и предрачуна радова стручне службе „ ЈП Урбанизам и изградња Лесковац “ бр. 3998 од 20.08.2019. године.

**ТЕХНИЧКИ ОПИС РАДОВА**

Циљ израде идејног решења је формирање платоа са спомен чесмом борцима ратова од 1990. године у функцији стварања пријатног и препознатљивог амбијента, на простору између двеју улица (Булевар ослобођења и Немањина улица). Трансформацијом платоа са трафикама и дела парка у отворени, визуелно уоквирен, функционални јавни градски простор, површине 60 метара квадратних, добиће се један изузетно атрактивни простор на једном од најпрометнијих делова града.

**1. ЛОКАЦИЈА И ОБУХВАТ**

Обухват за реализацију уређења односно изградњу платоа за постављање спомен чесме, налази се у ПГР 1, на КП бр. 5785/3 КО Лесковац у Лесковцу. Обухват грађевинске интервенције налази се на делу површине предметне парцеле.

У следећој табели дат је приказ површина у оквиру обухвата грађевинске интервенције према катастарским парцелама:

Целина – Плато за спомен чесму		
редни број	Број катастарске парцеле КО Лесковац	Површина парцеле или дела парцеле у оквиру обухвата грађевинске интервенције [m <sup>2</sup> ]
1	5785/3	265 m <sup>2</sup>
Површина обухвата:		265 m <sup>2</sup>

**2. ПОСТОЈЕЋЕ СТАЊЕ**

На простору предвиђеном за изградњу платоа са спомен чесмом налазе се трафике у оквиру парка. Трафике ће бити уклоњене, а део парка трансформисан кроз концепт уређења платоа са чесмом, што је дефинисано у фази разраде идејног пројекта, а све у складу са начином поплочавања.

**3. ФУНКЦИОНАЛНА КОНЦЕПЦИЈА**

Предметни обухват представља локацију од велике важности у културолошком, историјском и просторном смислу. Решење се ослања на постојећу матрицу, уводећи истовремено савремене елементе у циљу формирања репрезентативног простора, површине од око 60m<sup>2</sup>,

дефинисан са северне, јужне и западне стране улицама, и зградом „Елу центра“ са источне стране. Плато са спомеником има велику предност, наслоњен је на главну градску улицу – линијски центар Булевар ослобођења.

Функција спомен-чесме усклађена је са поимањем херојства, страдања и патњи нашег народа.

Својом утилитарном вредношћу, односно могућностима да се сваки пролазник са ње напије воде, чесма омогућава да се сетимо жртава и одамо им помен, а истовремено сама вода својим протицањем симболично говори о вечном животу храбрих српских бораца.

### **Веза платоа са осталим садржајима у обухвату**

У плато се „улива“ главна пешачка стаза, паралела улици Цара Лазара која спаја тротоар Немањине улице са тротоаром Булевара ослобођења. Стаза се рачва у два платоа (подела платоа је изражена једино у начину поплочања), један је паралела Булевару ослобођења, а други Немањиној улици. Ови правци одређују и зоне различитих садржаја, па својом позицијом истичу изузетан визуелни ефекат на цео садржај. Тиме што ће спомен чесма бити сагледива из свих праваца даће се и значај простору који је до сада био доста монотон.

### **Функције на простору платоа са спомен чесмом**

**Плато** - У централном делу платоа смештена је чесма, која са целокупним садржајем око ње има вишенаменски карактер. Свакодневно се користи као место за необавезно окупљање, седење, опуштање у парку. Намењена је окупљањима – у виду одавања почаст палим борцима и полагању венаца у њихову част. За време великих манифестација, као што су: Лесковачко лето, Лесковачки карневал, културно-забавни програм Роштиљијаде и др. уређење простора који је овим пројектом планиран допринеће лепшој слици града како за све посетиоце, тако и за саме грађане. Простор намењен платоу има правоугаоне елементе који секу један другог и у основи заузима око 60m<sup>2</sup>. Састоји се од два мала платоа, које пресеца стаза која служи приступу чесми са околних тротоара. Седење је остварено делимичним распоредом седишта- клупа по ободима платоа.

**Чесма**– У делу пружања највећег „платоа“ формира се зона правоугаоног облика, приближне површине од 5m<sup>2</sup>, у оквиру које ће се наћи спомен чесма у нивоу партера. Споменик је вајарско дело Бојана Константиновића, дипл. вајара из Лесковца као првонаграђено конкурсно решење. База споменика је правоугаона основа димензија 1,70x1,90m.

Споменик је сачињен од две паралелне вијугаве вертикале између којих посматрано са бока, постоји мали размак. На краћој вертикали која симболично представља прекинуте животе налази се спомен плоча са именима и презименима жртава као и држач за комеморативне венце. Такође, у горњем делу је постављен и штит са уписаним крстом и четири оцила између његових кракова.

Друга вертикала је виша од прве тако да се у врху благо надвија над нижом носећи бронзани штит са уписаним крстом. У подножју ове вертикале се налази чесма са месинганом лулом са одговарајућом месинганом розетном изнад које би била постављена плочица са натписом оних који подижу овај споменик. Таласасте вертикале споменика имају симболичан карактер, јер вијугава линија подразумева линију људског живота и неуништивост идеја за коју су браниоци дали своје животе. Оба вертикална елемента ослањају се на исти темељ и спојена су на највишој тачки штитом који несумњиво значи нераскидиву везу војске и народа.

## **4. ОБЛИКОВАЊЕ**

Комплетан споменик - чесма, димензија (150x170x330 цм) изграђен је од „Kashmir White“ гранитног камена у специјализованој вајарској радионици обликован, обрађен и полиран у складу са идејом аутора.

Обе вертикале би биле урађене из три целине и повезане дијагоналним анкерима унутар форме због стабилности. Све површине спомен-чесме би биле исполиране, јер се тај начин

најбоље види структурална вредност самог гранита, али и врши сама заштита камена од временских услова.

Штит (грб са четири орцила), као и рељефна плоча и табла са именима и презименима погинулих биће изведена у бронзи.

Розетне су израђене од месинга димензија Ø120мм.

Цев за испуст воде би била сакривена у самом испусту од гранита по детаљу аутора споменика.

Решетка димензије (60x20)цм смештена је у бази гранитног корита.

Испод саме чесме би био остављен отвор који би омогућавао лакши приступ главној цеви и цеви из које излази вода.

Држач - лула за комеморативне венце би био смештем одмах испод табле са именима и био би израђен од истоврсног споменичког материјала (гранита) димензија 8/15/15цм.

## 2. Техничка документација и планови

Конкурсна документација за предметну јавну набавку садржи следећу техничку документацију и планове:

Конкурсна документација за предметну јавну набавку садржи следећу техничку документацију и планове:

- **Изглед споменика палим борцима 1999. године** (аутор Бојан Констатиновић);
- **Уговор о исплати награде (откупа, обештећења) за пројекат идејног решења број 984/2019-IV од 28.03.2019. год.;**
- **Решење о одобрењу извођења радова**, којим се одобрава Лесковцу, ул. Пана Ђукића бр.9-11 извођење радова на партерном уређењу са припадајућом инфраструктуром (водовод и канализација и електроинсталације) и урбаним опремањем са споменик - чесмом борцима ратова од 1990. године, на КП бр.5785/3, 5585 и 5784/1 КО Лесковац у Лесковцу, издато од стране Града Лесковаца, Градска управа, Одељење за урбанизам, број: 351-20116/19-02, ROP-LES-22777-ISAW-2/2019 од 16.04.2019. године;
- **ПОТВРДА** о пријави радова, којом се потврђује пријава Града Лесковца, ул. Пана Ђукића бр.9-11 на извођењу радова на партерном уређењу са припадајућом инфраструктуром (водовод и канализација и електроинсталације) и урбаним опремањем са споменик - чесмом борцима ратова од 1990. године, на КП бр.5785/3, 5585 и 5784/1 КО Лесковац у Лесковцу, по правноснажном решењу бр. 351-20116/19-02, ROP-LES-22777-ISAW-2/2019 од 16.04.2019. године, издато од стране Града Лесковаца, Градска управа, Одељење за урбанизам, број: 351-20214/19-02 ROP-LES-22777-WA-3/2019 од 05.06.2019. године;
- **РЕШЕЊЕ** Републике Србије, Министарства за рад, борацка и социјална питања број 633-00-00011/2019-11 од 14.06.2019. год. , којим се усваја предлог за изградњу новог ратног меморијала – спомен чесме палим борцима града Лесковца у рату од 1991. - 1999. године, на КП бр. 5785/3 КО Лесковац.

## **IV УСЛОВИ ЗА УЧЕШЋЕ У ПОСТУПКУ ЈАВНЕ НАБАВКЕ ИЗ ЧЛ. 75. И 76. ЗАКОНА И УПУТСТВО КАКО СЕ ДОКАЗУЈЕ ИСПУЊЕНОСТ ТИХ УСЛОВА**

### **1.1. ОБАВЕЗНИ УСЛОВИ ЗА УЧЕШЋЕ У ПОСТУПКУ ЈАВНЕ НАБАВКЕ**

Право на учешће у поступку предметне јавне набавке има понуђач који испуњава **обавезне услове** за учешће у поступку јавне набавке дефинисане чл. 75. Закона, и то:

- 1) Да је регистрован код надлежног органа, односно уписан у одговарајући регистар (чл. 75. ст. 1. тач. 1) Закона);
- 2) Да он и његов законски заступник није осуђиван за неко од кривичних дела као члан организоване криминалне групе, да није осуђиван за кривична дела против привреде, кривична дела против животне средине, кривично дело примања или давања мита, кривично дело преваре (чл. 75. ст. 1. тач. 2) Закона);
- 3) Да је измирио доспеле порезе, доприносе и друге јавне дажбине у складу са прописима Републике Србије или стране државе када има седиште на њеној територији (чл. 75. ст. 1. тач. 4) Закона);
- 4) Понуђач је дужан да при састављању понуде изричито наведе да је:
  - а) поштовао обавезе које произлазе из важећих прописа о заштити на раду, запошљавању и условима рада, заштити животне средине, (чл. 75. ст. 2. Закона),
  - б) да нема забрану обављања делатности, која је на снази у време објављивања позива за подношење понуде (чл. 75. ст. 2. Закона);

### **1.2. ДОДАТНИ УСЛОВИ ЗА УЧЕШЋЕ У ПОСТУПКУ ЈАВНЕ НАБАВКЕ**

Понуђач који учествује у поступку предметне јавне набавке, мора испунити додатне услове за учешће у поступку јавне набавке, дефинисане чл. 76. Закона, и то:

1. Да располаже неопходним финансијским и пословним капацитетом, и то:
  - Да није био у блокади дуже од **10** дана за последњих 6 месеци, рачунајући од дана објављивања јавног позива.
2. Да располаже довољним кадровским капацитетом:
  - 2 радника - каменоресца.
3. Да достави тражено финансијско средство обезбеђења за озбиљност понуде.

## **2. УПУТСТВО КАКО СЕ ДОКАЗУЈЕ ИСПУЊЕНОСТ УСЛОВА**

### **2.1. ИСПУЊЕНОСТ ОБАВЕЗНИХ УСЛОВА**

Испуњеност **обавезних услова** за учешће у поступку предметне јавне набавке, понуђач доказује достављањем следећих доказа:

- 1) Услов из чл. 75. ст. 1. тач. 1) Закона

**-Доказ:**

Извод из регистра Агенције за привредне регистре, односно извод из регистра надлежног Привредног суда:

**Напомена:** Понуђачи који су регистровани у регистру који води Агенција за привредне регистре не морају да доставе овај доказ, јер је јавно доступан на интернет страници Агенције за привредне регистре.

- 2) Услов из чл. 75. ст. 1. тач. 2) Закона

**-Доказ:**

Правна лица:

1) Извод из казнене евиденције, односно **уверење основног суда** на чијем подручју се налази седиште домаћег правног лица, односно седиште представништва или огранка страног правног лица, којим се потврђује да правно лице није осуђивано за кривична дела против привреде, кривична дела против животне средине, кривично дело примања или давања мита, кривично дело преваре;

**Напомена:** Уколико уверење Основног суда не обухвата податке из казнене евиденције за кривична дела која су у надлежности редовног кривичног одељења Вишег суда, потребно је поред уверења Основног суда доставити **И УВЕРЕЊЕ ВИШЕГ СУДА** на чијем подручју је седиште домаћег правног лица, односно седиште представништва или огранка страног правног лица, којом се потврђује да правно лице није осуђивано за кривична дела против привреде и кривично дело примања мита;

2) Извод из казнене евиденције **Посебног одељења за организовани криминал Вишег суда у Београду**, којим се потврђује да правно лице није осуђивано за неко од кривичних дела организованог криминала;

3) Извод из казнене евиденције, односно уверење **надлежне полицијске управе МУП-а**, којим се потврђује да законски заступник понуђача није осуђиван за кривична дела против привреде, кривична дела против животне средине, кривично дело примања или давања мита, кривично дело преваре и неко од кривичних дела организованог криминала. Уколико понуђач има више законских заступника дужан је да достави доказ за сваког од њих.

Предузетници и физичка лица:

Извод из казнене евиденције, односно уверење **надлежне полицијске управе МУП-а**, којим се потврђује да није осуђиван за неко од кривичних дела као члан организоване криминалне групе, да није осуђиван за кривична дела против привреде, кривична дела против животне средине, кривично дело примања или давања мита, кривично дело преваре (захтев се може поднети према месту рођења или према месту пребивалишта).

**Доказ не може бити старији од два месеца пре отварања понуда.**

3) Услов из чл. 75. ст. 1. тач. 4) Закона

**-Доказ:**

Уверење Пореске управе Министарства финансија да је измирио доспеле порезе и доприносе и уверење надлежне управе локалне самоуправе да је измирио обавезе по основу изворних локалних јавних прихода или потврду Агенције за приватизацију да се понуђач налази у поступку приватизације.

**Доказ не може бити старији од два месеца пре отварања понуда.**

4) Услов из члана чл. 75. ст. 2.

**-Доказ:**

Потписан о оверен Образац изјаве (**Образац бр. 7**)

**а) Изјава о поштовању прописа**

**б) Изјава о забрани обављања делатности**

Напомена:

**Изјаву о поштовању прописа и Изјаву да нема забрану обављања делатности која је на снази у време подношења понуде** морају да потпишу сви понуђачи.

**Уколико понуду подноси група понуђача**, ова изјава мора бити потписана од стране овлашћеног лица сваког понуђача из групе понуђача.

**Понуђачи који су регистровани у Регистру понуђача који води Агенција за привредне регистре не морају да доставе доказе о испуњености услова из члана 75. став 1. тачке 1) до 4) Закона, сходно чл. 78. Закона.**

## 2.2. ИСПУЊЕНОСТ ДОДАТНИХ УСЛОВА

Испуњеност **додатних услова** за учешће у поступку предметне јавне набавке, понуђач доказује достављањем следећих доказа:

5) Да располаже неопходним финансијским капацитетом и то:

- Да није био у блокади дуже од **10** дана за последњих 6 месеци, рачунајући од дана објављивања јавног позива.

### **-Доказ:**

Изјава понуђача о броју дана великвидности израђена на сопственом меморандуму, потписана од стране овлашћеног лица, са назначењем интернет странице Народне банке Србије на којој се може проверити статус понуђача и приложеним одштампаним статусом понуђача са наведене интернет странице

### **-Напомена:**

Овај доказ треба самостално да испуни понуђач у случају ако понуду подноси самостално или са подизвођачима, односно овај доказ треба да испуни група понуђача кумулативно. Овај доказ мора бити издат након објављивања позива за подношење понуда. Уколико за неког понуђача нису приказани подаци за наведени период јер понуђач није постојао (основан у међувремену), релевантни су приказани подаци за период од оснивања предузећа.

6) Да располаже довољним кадровским капацитетом и то следеће структуре потребне радне снаге:

- 2 радника - каменоресца

### **-Доказ:**

Фотокопија **пријаве** на осигурање (образац М-3А или М - А ако је пријава новијег датума) за лица у радном односу код понуђача, односно уговор о начину и условима ангажовања лица која нису у радном односу- уговор о делу (ради обављања послова који су ван делатности послодавца), уговор о обављању привремених и повремених послова, уговор о допунском раду или други уговор који је правни основ његовог ангажовања од стране понуђача (уколико је лице уговорно ангажовано код понуђача сходно члану 197. до 202. Закона о раду). Лица која нису у радном односу код понуђача морају бити ангажована за извршење посла у предметној јавној набавци.

### **Напомена:**

Овај доказ треба самостално да испуни понуђач у случају ако понуду подноси самостално или са подизвођачима, односно овај доказ треба да испуни група понуђача кумулативно.

7) Финансијско обезбеђење:

- Финансијско обезбеђење за озбиљност понуде:

**8.a.** Финансијско обезбеђење за озбиљност понуде:

### **-Доказ:**

а) Понуђач је дужан да уз понуду достави потписану и оверену од стране овлашћеног лица бланко соло меницу, наплативу на први позив и без приговора, са меничним овлашћењем на износ од **5% вредности понуде без ПДВ-а**, и роком важења минимум **60** дана од дана јавног отварања понуде, копију ОП обрасца, и копију картона депонованих потписа. Наведено средство финансијског обезбеђења – меница мора бити регистрована у Регистар меница и овлашћења, који се води код Народне банке Србије – одсек Принудна наплата, а сходно важећем Закону о платном промету промету («Службени лист СРЈ», бр. 3/2002 и 5/2003 и «Службени гласник РС», бр. 43/2004, 62/2006 и 31/2011) и Одлуци о ближним

условима, садржини и начину вођења Регистра меница и овлашћења («Службени гласник РС», бр. 56/2011).

Као доказ о регистрацији сматра се поднети Захев о регистрацији менице који подноси понуђач својој пословној банци да изврши регистрацију менице у Регистар меница и овлашћења који се води код Народне банке Србије, о чему као доказ наручиоцу доставља копију поднетог захтева за регистрацију меница у Регистар.

**Напомена:** Наручилац ће уновчити средство финансијског обезбеђења за озбиљност понуде дату уз понуду уколико понуђач:

- након истека рока за подношење понуда повуче, опозове или измени своју понуду,
- одустане од иницијално датих услова и прихваћених обавеза у понуди,
- одбије да додељен уговор о јавној набавци благовремено потпише из било којих разлога,
- Понуђач коме је додељен уговор не поднесе средство обезбеђења за добро извршење посла у складу са захтевима из конкурсне документације.

**Напомена:** Наручилац ће вратити средство финансијаког обезбеђења за озбиљност понуде, понуђачима са којима није закључен уговор, одмах по закључењу уговора са изабраним извођачем.

Уколико понуђач не достави средство финансијаког обезбеђења за озбиљност понуде, понуда ће бити одбијена као неприхватљива.

**1.3.** Уколико понуђач подноси понуду са подизвођачем, у складу са чланом 80. Закона, подизвођач мора да испуњава обавезне услове из члана 75. став 1. тач. 1) до 4) Закона.

**1.4.** Уколико понуду подноси група понуђача, сваки понуђач из групе понуђача, мора да испуни обавезне услове из члана 75. став 1. тач. 1) до 4) Закона, а додатне услове испуњавају заједно. У том случају сваки члан групе понуђача мора да достави наведене доказе да испуњава услове из члана 75. став 1. тач. 1) до 4) Закона, док доказе о испуњености додатних услова доставља онај понуђач из групе који испуњава тражени услов.

Наведене доказе о испуњености услова понуђач може доставити у виду неоверених копија, а наручилац може пре доношења одлуке о додели уговора да тражи од понуђача, чија је понуда на основу извештаја за јавну набавку оцењена као најповољнија, да достави на увид оригинал или оверену копију свих или појединих доказа.

Ако понуђач у остављеном, примереном року који не може бити краћи од **пет дана**, не достави на увид оригинал или оверену копију тражених доказа, наручилац ће његову понуду одбити као неприхватљиву.

У циљу испуњености обавезних услова, понуђач може доставити и потврду-решење да је уписан у Регистар понуђача који води Агенција за привредне регистре, сходно Закону о јавним набавкама. **(ПРИЛОГ А)**

Наручилац неће одбити понуду као неприхватљиву, уколико не садржи доказ одређен конкурсном документацијом, ако понуђач наведе у понуди интернет страницу на којој су подаци који су тражени у оквиру услова јавно доступни.

Уколико је доказ о испуњености услова електронски документ, понуђач доставља копију електронског документа у писаном облику, у складу са законом којим се уређује електронски документ, осим уколико подноси електронску понуду када се доказ доставља у изворном електронском облику.

Ако се у држави у којој понуђач има седиште не издају тражени докази, понуђач може, уместо доказа, приложити своју писану изјаву, дату под кривичном и материјалном одговорношћу

оверену пред судским или управним органом, јавним бележником или другим надлежним органом те државе.

Ако понуђач има седиште у другој држави, наручилац може да провери да ли су документи којима понуђач доказује испуњеност тражених услова издати од стране надлежних органа те државе.

Понуђач је дужан да без одлагања писмено обавести наручиоца о било којој промени у вези са испуњеношћу услова из поступка јавне набавке, која наступи до доношења одлуке, односно закључења уговора, односно током важења уговора о јавној набавци и да је документује на прописани начин.

## V УПУТСТВО ПОНУЂАЧИМА КАКО ДА САЧИНЕ ПОНУДУ

### 1. ПОДАЦИ О ЈЕЗИКУ НА КОЈЕМ ПОНУДА МОРА ДА БУДЕ САСТАВЉЕНА

Понуђач подноси понуду на српском језику.

### 2. НАЧИН НА КОЈИ ПОНУДА МОРА ДА БУДЕ САЧИЊЕНА

Понуђач понуду подноси непосредно или путем поште у затвореној коверти или кутији, затворену на начин да се приликом отварања понуда може са сигурношћу утврдити да се први пут отвара.

На полеђини коверте или на кутији навести назив и адресу понуђача.

У случају да понуду подноси група понуђача, на коверти је потребно назначити да се ради о групи понуђача и навести називе и адресу свих учесника у заједничкој понуди.

Понуду доставити на адресу: **ЈП Урбанизам и изградња Лесковац, Трг Револуције 45, Лесковац**, са назнаком: **„Понуда за јавну набавку – Изградња споменика палим борцима 1999. године, ЈН бр. МВ 010-3/19 -НЕ ОТВАРАТИ”**.

Понуда се сматра благовременом уколико је примљена од стране наручиоца до **04.09.2019. године, до 10<sup>00</sup> часова**, без обзира на начин достављања.

Заинтересовани понуђачи имају могућност да се након пријема тендерске документације упознају са ближим подацима и елементима за састављање понуде дана **29.08.2019. год.** у просторијама ЈП Урбанизам и изградња Лесковац у 10 часова

Наручилац ће, по пријему одређене понуде, на коверти, односно кутији у којој се понуда налази, обележити време пријема и евидентирати број и датум понуде према редоследу приспећа. Уколико је понуда достављена непосредно наручилац ће понуђачу предати потврду пријема понуде. У потврди о пријему наручилац ће навести датум и сат пријема понуде.

Понуда коју наручилац није примио у року одређеном за подношење понуда, односно која је примљена по истеку дана и сата до којег се могу понуде подносити, сматраће се неблаговременом.

Понуда мора да садржи:

**ДОКАЗИ (прилози):**

прилог	ДОКУМЕНТ	приложено	
ПРИЛОГ БР. А	Потврду-решење да је уписан у Регистар понуђача који води Агенција за привредне регистре.	да	не
ПРИЛОГ БР. 1	Извод из Агенције за привредне регистре или другог регистра привредних субјеката којим се доказује правни статус понуђача са доказом о регистрацији делатности која је предмет ЈН	да	не
ПРИЛОГ БР. 2	Извод из казнене евиденције, односно уверење основног суда на чијем је подручју седиште домаћег правног лица Извод из казнене евиденције Посебног одељења за организовани криминал Вишег суда у Београду. Извод из казнене евиденције, односно уверење надлежне полицијске управе Министарства унутрашњих послова за законског заступника. <u>За физичко лице/предузетника:</u> -Извод из казнене евиденције, односно уверење надлежне полицијске управе Министарства унутрашњих послова за законског заступника (Не старије од 2 (два) месеца пре отварања понуда)	да	не
ПРИЛОГ БР. 3	Уверење Пореске управе Министарства финансија Републике Србије о измиреним порезима и доприносима и Уверење јединце локалне самоуправе-Управе јавних прихода о измиреним	да	не

	порезима и доприносима или потврда да се понуђач налази у поступку приватизације (не старије од 2 (два) месеца од дана објављивања јавног позива)		
<b>ПРИЛОГ БР. 4</b>	Изјава понуђача о броју дана неликвидности израђена на сопственом меморандуму, потписана од стране овлашћеног лица, са назначењем интернет странице Народне банке Србије на којој се може проверити статус понуђача и приложеним одштампаним статусом понуђача са наведене интернет страниц	да	не
<b>ПРИЛОГ БР. 5</b>	Фотокопија пријаве на осигурање (образац М-3А или М - А ако је пријава новијег датума) за лица у радном односу код понуђача, односно уговор о начину и условима ангажовања лица које није у радном односу. Лица која нису у радном односу код понуђача морају бити ангажована за извршење посла у предметној јавној набавци.	да	не
<b>ПРИЛОГ БР. 6</b>	Финансијско обезбеђење за озбиљност понуде и то потписана и оверена од овлашћеног лица БЛАНКО СОЛО МЕНИЦА, наплатива на први позив и без приговора, са меничним овлашћењем на износ од <b>5% вредности понуде без ПДВ-а</b> и роком важења минимум 60 дана од дана јавног отварања понуда и копија ОП образаца, као и копија картона депонованих потписа. НАПОМЕНА: Наведено средство финансијског обезбеђења – меница мора бити регистрована у Регистар меница и овлашћења, који се води код Народне банке Србије – одсек Принудна наплата	да	не
<b>ПРИЛОГ БР. 7</b>	Споразум којим се понуђачи из групе међусобно и према наручиоцу обавезују на извршење јавне набавке	да	не

### ОБРАСЦИ:

БРОЈ ОБРАСЦА	НАЗИВ ОБРАСЦА	приложено	
		да	не
<b>ОБРАЗАЦ бр. 1</b>	Образац понуде	да	не
<b>ОБРАЗАЦ бр. 2</b>	Предмер и предрачун радова	да	не
<b>ОБРАЗАЦ бр. 3</b>	Образац структуре цена	да	не
<b>ОБРАЗАЦ бр. 4</b>	Модел уговора	да	не
<b>ОБРАЗАЦ бр. 5</b>	Образац трошкова припреме понуде	да	не
<b>ОБРАЗАЦ бр. 6</b>	Образац изјаве о независној понуди	да	не
<b>ОБРАЗАЦ бр. 7</b>	Изјава о поштовању обавзних услова из чл. 75. став 2. Закона	да	не
<b>ОБРАЗАЦ бр. 8</b>	Изјава понуђача да ће у тренутку закључења уговора, предати средство финансијског обезбеђења	да	не
<b>ОБРАЗАЦ бр. 9</b>	Изјава понуђача о поседовању техничке опреме и кадровског капацитета за извршење јавне набавке	да	не
<b>ОБРАЗАЦ бр. 10</b>	Менично писмо-овлашћење-за озбиљност понуде	да	не

### 3. ПАРТИЈЕ

Предмет јавне набавке није обликован по партијама.

### 4. ПОНУДА СА ВАРИЈАНТАМА

Подношење понуде са варијантама није дозвољено.

### 5. НАЧИН ИЗМЕНЕ, ДОПУНЕ И ОПОЗИВА ПОНУДЕ

У року за подношење понуде понуђач може да измени, допуни или опозове своју понуду на начин који је одређен за подношење понуде.

Понуђач је дужан да јасно назначи који део понуде мења односно која документа накнадно доставља.

Измену, допуну или опозив понуде треба доставити на адресу наручиоца- ЈП Дирекција за урбанизам и изградњу Лесковац, Трг Револуције бр. 45, Лесковац, са назнаком:

„**Измена понуде за јавну набавку** радова - Изградња споменика палим борцима 1999. године, ЈН-МВ 010-3/19- **НЕ ОТВАРАТИ**” или

„**Допуна понуде за јавну набавку** радова - Изградња споменика палим борцима 1999. године, ЈН-МВ 010-3/19 - **НЕ ОТВАРАТИ**” или

„**Опозив понуде за јавну набавку** радова - Изградња споменика палим борцима 1999. године, ЈН-МВ 010-3/19 - **НЕ ОТВАРАТИ**” или

„**Измена и допуна понуде за јавну набавку** радова - Изградња споменика палим борцима 1999. године, ЈН- МВ 010-3/19 - **НЕ ОТВАРАТИ**”.

На полеђини коверте или на кутији навести назив и адресу понуђача. У случају да понуду подноси група понуђача, на коверти је потребно назначити да се ради о групи понуђача и навести називе и адресу свих учесника у заједничкој понуди.

По истеку рока за подношење понуда понуђач не може да повуче нити да мења своју понуду.

## **6. УЧЕСТВОВАЊЕ У ЗАЈЕДНИЧКОЈ ПОНУДИ ИЛИ КАО ПОДИЗВОЂАЧ**

Понуђач може да поднесе само једну понуду.

Понуђач који је самостално поднео понуду не може истовремено да учествује у заједничкој понуди или као подизвођач, нити исто лице може учествовати у више заједничких понуда.

У Обрасцу понуде (*Образац бр.1*), понуђач наводи на који начин подноси понуду, односно да ли подноси понуду самостално, или као заједничку понуду, или подноси понуду са подизвођачем.

## **7. ПОНУДА СА ПОДИЗВОЂАЧЕМ**

Уколико понуђач подноси понуду са подизвођачем дужан је да у Обрасцу понуде (*Образац бр. 1*) наведе да понуду подноси са подизвођачем, проценат укупне вредности набавке који ће поверити подизвођачу, а који не може бити већи од **50%**, као и део предмета набавке који ће извршити преко подизвођача.

Понуђач у Обрасцу понуде наводи назив и седиште подизвођача, уколико ће делимично извршење набавке поверити подизвођачу.

Уколико уговор о јавној набавци буде закључен између наручиоца и понуђача који подноси понуду са подизвођачем, тај подизвођач ће бити наведен и у уговору о јавној набавци.

Понуђач је дужан да за подизвођаче достави доказе о испуњености услова који су наведени у конкурсној документацији, у складу са Упутством како се доказује испуњеност услова.

Понуђач у потпуности одговара наручиоцу за извршење обавеза из поступка јавне набавке, односно извршење уговорних обавеза, без обзира на број подизвођача.

Понуђач је дужан да наручиоцу, на његов захтев, омогући приступ код подизвођача, ради утврђивања испуњености тражених услова.

## **8. ЗАЈЕДНИЧКА ПОНУДА**

Понуду може поднети група понуђача.

Уколико понуду подноси група понуђача, саставни део заједничке понуде мора бити споразум којим се понуђачи из групе међусобно и према наручиоцу обавезују на извршење јавне набавке, а који обавезно садржи податке из члана 81. ст. 4. тач. 1) до 2) Закона и то податке о:

- члану групе који ће бити носилац посла, односно који ће поднети понуду и који ће заступати групу понуђача пред наручиоцем,
- опис послова сваког од понуђача у извршењу уговора

Група понуђача је дужна да достави све доказе о испуњености услова који су наведени у поглављу **IV** конкурсне документације, у складу са Упутством како се доказује испуњеност услова.

Понуђачи из групе понуђача одговарају неограничено солидарно према наручиоцу.

Задруга може поднети понуду самостално, у своје име, а за рачун задругара или заједничку понуду у име задругара.

Ако задруга подноси понуду у своје име за обавезе из поступка јавне набавке и уговора о јавној набавци одговара задруга и задругари у складу са законом.

Ако задруга подноси заједничку понуду у име задругара за обавезе из поступка јавне набавке и уговора о јавној набавци неограничено солидарно одговарају задругари.

## ***9. НАЧИН И УСЛОВИ ПЛАЋАЊА, ГАРАНТНИ РОК, КАО И ДРУГЕ ОКОЛНОСТИ ОД КОЈИХ ЗАВИСИ ПРИХВАТЉИВОСТ ПОНУДЕ***

### **9.1. Захтеви у погледу начина, рока и услова плаћања.**

Рок плаћања је **45** дана од дана [у складу са Законом о роковима измирења новчаних обавеза у комерцијалним трансакцијама („Сл. гласник РС” бр. 119/2012)], испостављања привремене, односно окончане ситуације, оверене од стране надзорних органа, а којим је потврђено извршење радова које су предмет ЈН.

Плаћање се врши уплатом на рачун понуђача.

Понуђачу није дозвољено да захтева аванс.

### **9.2. Захтеви у погледу гарантног рока**

Гаранција за изведене радове на **Изградњи споменика палим борцима 1999. године** је **5 (пет) година**, од дана завршетка радова и потписивања записника о коначном обрачуну и примопредаји радова.

### **9.3. Захтев у погледу рока (испоруке добара, извршења услуге, извођења радова)**

Рок за завршетак радова и постављање **споменика палим борцима 1999. Године**, не може бити дужи од **90** дана, од дана закључења уговора.

### **9.4. Захтев у погледу рока важења понуде**

Рок важења понуде је **60** дана од дана отварања понуда.

У случају истека рока важења понуде, Наручилац је дужан да у писаном облику затражи од понуђача продужење рока важења понуде.

Понуђач који прихвати захтев за продужење рока важења понуде на може мењати понуду.

## ***10. ВАЛУТА И НАЧИН НА КОЈИ МОРА ДА БУДЕ НАВЕДЕНА И ИЗРАЖЕНА ЦЕНА У ПОНУДИ***

Цена мора бити исказана у динарима, са и без пореза на додату вредност, са урачунатим свим трошковима које понуђач има у реализацији предметне јавне набавке, с тим да ће се за оцену понуде узимати у обзир цена без пореза на додату вредност.

У цену треба да буду укључени сви везани трошкови који настају и који могу настати током извршења уговорних обавеза по основу ове јавне набавке (трошкови извођења радова, набавке материјала, помоћног материјала, уређаја, опреме, радне снаге, транспорта, монтаже, уградње и др.).

Јединичне цене су фиксне и не могу се мењати током реализације уговора.

Ако је у понуди исказана неуобичајено ниска цена, наручилац ће поступити у складу са чланом 92. Закона.

Ако понуђена цена укључује увозну царину и друге дажбине, понуђач је дужан да тај део одвојено исказе у динарима.

У обрасцу понуде, цену је потребно изразити нумерички и текстуално, при чему текстуално изражена цена има предност у случају несагласности

## **11. ПОДАЦИ О ВРСТИ, САДРЖИНИ, НАЧИНУ ПОДНОШЕЊА, ВИСИНИ И РОКОВИМА ОБЕЗБЕЂЕЊА ИСПУЊЕЊА ОБАВЕЗА ПОНУЂАЧА**

### **I Понуђач је дужан да у понуди достави:**

**Бланко соло меницу** - Понуђач је дужан да уз понуду достави потписану и оверену од стране овлашћеног лица **бланко соло меницу**, наплативу на први позив и без приговора, са меничним овлашћењем на износ од **5% вредности понуде без ПДВ-а** и роком важења минимум **60** дана од дана јавног отварања понуде, копију ОП обрасца, и копију картона депонованих потписа. Наведено средство финансијског обезбеђења – меница мора бити регистрована у Регистар меница и овлашћења, који се води код Народне банке Србије – одсек Принудна наплата, а сходно важећем Закону о платном промету промету («Службени лист СРЈ», бр. 3/2002 и 5/2003 и «Службени гласник РС», бр. 43/2004, 62/2006 и 31/2011) и Одлуци о ближим условима, садржини и начину вођења Регистра меница и овлашћења («Службени гласник РС», бр. 56/2011).

Наручилац ће вратити менице понуђачима са којима није закључен уговор, одмах по закључењу уговора са изабраним понуђачем.

### **II Изабрани понуђач је дужан да при потписивању Уговора достави:**

**Меницу за добро извршење посла** - Изабрани понуђач се обавезује да у тренутку закључења уговора, преда наручиоцу меницу за добро извршење посла, која ће бити са клаузулама: безусловна, неопозива, без права на приговор и платива на први позив. Меница за добро извршење посла издаје се **у висини од 10% од укупне вредности уговора** без ПДВ-а, са роком важности који је **30** (тридесет) дана дужи од истека рока за коначно извршење посла. Ако се за време трајања уговора промене рокови за извршење уговорне обавезе, важност менице за добро извршење посла мора да се продужи. Наручилац ће уновчити меницу за добро извршење посла у случају да понуђач не буде извршавао своје уговорне обавезе у роковима и на начин предвиђен уговором.

У случају да Извођач не достави меницу за добро извршење посла у року не дужем од **7** дана од дана пријема Уговора на потпис, сматраће се да је Извођач одбио да достави доказе и средства обезбеђења, на шта се у понуди обавезао, односно да је одбио потписивања Уговора.

### **III Изабрани понуђач је дужан да у тренутку примопредаје радова достави:**

**Меницу за отклањање грешака у гарантном року** Изабрани понуђач се обавезује да у тренутку примопредаје предмета јавне набавке преда наручиоцу меницу за отклањање грешака у гарантном року, која ће бити са клаузулама: безусловна и платива на први позив. Меница за отклањање грешака у гарантном року се издаје **у висини 5% од укупне вредности уговора**, без ПДВ-а. Рок важења менице мора бити **5 (пет)** дана дужи од гарантног рока. Наручилац ће уновчити меницу за отклањање грешака у гарантном року у случају да изабрани понуђач не изврши обавезу отклањања квара који би могао да умањи могућност коришћења предмета уговора у гарантном року.

## **12. ЗАШТИТА ПОВЕРЉИВОСТИ ПОДАТАКА КОЈЕ НАРУЧИЛАЦ СТАВЉА ПОНУЂАЧИМА НА РАСПОЛАГАЊЕ, УКЉУЧУЈУЋИ И ЊИХОВЕ ПОДИЗВОЂАЧЕ**

Предметна набавка не садржи поверљиве информације које наручилац ставља на располагање.

### **13. ДОДАТНЕ ИНФОРМАЦИЈЕ ИЛИ ПОЈАШЊЕЊА У ВЕЗИ СА ПРИПРЕМАЊЕМ ПОНУДЕ**

Заинтересовано лице може, у писаном облику путем поште на адресу наручиоца или електронске поште на e-mail адресу **trajkovicstarinac@uileskovac.rs**, тражити од наручиоца додатне информације или појашњења у вези са припремањем понуде, најкасније 5 (пет) дана пре истека рока за подношење понуда.

Уколико се појашњење тражи од наручиоца путем e-mailа исти ће се сматрати благовременим уколико је стигао на адресу наручиоца у току радног времена наручиоца ( од понедељка до петка, у периоду од 7,00-14,00 часова) . Наручилац ће заинтересованом лицу у року од 3 (три) дана, од дана пријема захтева за додатним информацијама или појашњењима конкурсне документације, одговор објавити на Порталу јавних набавки и на својој интернет страници.

Захтев за додатним информацијама или појашњењима у вези са припремањем понуде заинтересовано лице ће упутити, са напоменом „Захтев за додатним информацијама или појашњењима конкурсне документације“ - **јавна набавка: Изградња споменика палимборцима 1999. године, ЈН бр. МВ 010-3/19.**

Тражење додатних информација или појашњења у вези са припремањем понуде телефоном није дозвољено.

Комуникација у поступку јавне набавке врши се искључиво на начин одређен чланом 20. Закона.

### **14. ДОДАТНА ОБЈАШЊЕЊА ОД ПОНУЂАЧА ПОСЛЕ ОТВАРАЊА ПОНУДА И КОНТРОЛА КОД ПОНУЂАЧА ОДНОСНО ЊЕГОВОГ ПОДИЗВОЂАЧА**

После отварања понуда наручилац може приликом стручне оцене понуда да у писаном облику захтева од понуђача додатна објашњења која ће му помоћи при прегледу, вредновању и упоређивању понуда, а може да врши контролу (увид) код понуђача, односно његовог подизвођача (члан 93. Закона).

Уколико наручилац оцени да су потребна додатна објашњења или је потребно извршити контролу (увид) код понуђача, односно његовог подизвођача, наручилац ће понуђачу оставити примерени рок да поступи по позиву наручиоца, односно да омогући наручиоцу контролу (увид) код понуђача, као и код његовог подизвођача.

Наручилац може уз сагласност понуђача да изврши исправке рачунских грешака уочених приликом разматрања понуде по окончаном поступку отварања.

У случају разлике између јединичне и укупне цене, меродавна је јединична цена.

Ако се понуђач не сагласи са исправком рачунских грешака, наручилац ће његову понуду одбити као неприхватљиву.

### **15. ВРСТА КРИТЕРИЈУМА ЗА ДОДЕЛУ УГОВОРА, ЕЛЕМЕНТИ КРИТЕРИЈУМА НА ОСНОВУ КОЈИХ СЕ ДОДЕЉУЈЕ УГОВОР И МЕТОДОЛОГИЈА ЗА ДОДЕЛУ ПОНДЕРА ЗА СВАКИ ЕЛЕМЕНТ КРИТЕРИЈУМА**

Избор најповољније понуде ће се извршити применом критеријума **„Најнижа понуђена цена“**.

### **16. ЕЛЕМЕНТИ КРИТЕРИЈУМА НА ОСНОВУ КОЈИХ ЋЕ НАРУЧИЛАЦ ИЗВРШИТИ ДОДЕЛУ УГОВОРА У СИТУАЦИЈИ КАДА ПОСТОЈЕ ДВЕ ИЛИ ВИШЕ ПОНУДА СА ЈЕДНАКИМ БРОЈЕМ ПОНДЕРА ИЛИ ИСТОМ ПОНУЂЕНОМ ЦЕНОМ**

Уколико две или више понуда имају исту најнижу понуђену цену, као најповољнија биће изабрана понуда оног понуђача који је понудио краћи рок за завршетак радова.

### **17. НЕГАТИВНЕ РЕФЕРЕНЦЕ**

Наручилац може одбити понуду уколико поседује доказ да је понуђач у претходне три године пре објављивања позива за подношење понуда у поступку јавне набавке:

- 1) поступао супротно забрани из чл. 23. и 25. ЗЈН;
- 2) учинио повреду конкуренције;
- 3) доставио неистините податке у понуди или без оправданих разлога одбио да закључи уговор о јавној набавци, након што му је уговор додељен;
- 4) одбио да достави доказе и средства обезбеђења на шта се у понуди обавезао.

Наручилац може одбити понуду уколико поседује доказ који потврђује да понуђач није испуњавао своје обавезе по раније закљученим уговорима о јавним набавкама који су се односили на исти предмет јавне набавке, за период од претходне три године пре објављивања позива за подношење понуда, а у складу са чл. 82 став 2) до 4) ЗЈН.

#### ***18. ПОШТОВАЊЕ ОБАВЕЗА КОЈЕ ПРОИЗИЛАЗЕ ИЗ ВАЖЕЋИХ ПРОПИСА***

Понуђач је дужан да у оквиру своје понуде достави изјаву да је поштовао све обавезе које произилазе из важећих прописа о заштити на раду, запошљавању и условима рада, заштити животне средине. Понуђач је дужан да у оквиру своје понуде достави изјаву да нема забрану обављања делатности која је на снази у време подношења понуде. (Образац изјаве дат је у конкурсној документацији).

#### ***19. КОРИШЋЕЊЕ ПАТЕНТА И ОДГОВОРНОСТ ЗА ПОВРЕДУ ЗАШТИЋЕНИХ ПРАВА ИНТЕЛЕКТУАЛНЕ СВОЈИНЕ ТРЕЋИХ ЛИЦА***

Накнаду за коришћење патената, као и одговорност за повреду заштићених права интелектуалне својине трећих лица сноси понуђач.

#### ***20. НАЧИН И РОК ЗА ПОДНОШЕЊЕ ЗАХТЕВА ЗА ЗАШТИТУ ПРАВА ПОНУЂАЧА***

Захтев за заштиту права може да поднесе понуђач, односно свако заинтересовано лице који има интерес за доделу уговора у овом поступку јавне набавке и који је претрпео или би могао да претрпи штету због поступања наручиоца противно одредбама Закона о јавним набавкама (у даљем тексту: подносилац захтева).

Захтев за заштиту права подноси се наручиоцу, а копија се истовремено доставља Републичкој комисији. Захтев за заштиту права се доставља непосредно, факсом на број 016/251 894 или препорученом поштом са повратницом.

Захтев за заштиту права може се поднети у току целог поступка јавне набавке, против сваке радње наручиоца, осим ако Законом о јавним набавкама није другачије одређено.

Захтев за заштиту права којим се оспорава врста поступка, садржина позива за подношење понуда или конкурсне документације сматраће се благовременим ако је примљен од стране наручиоца три дана пре истека рока за подношење понуда, без обзира на начин достављања и уколико је подносилац захтева у складу са чланом 63. став 2. овог закона указао наручиоцу на евентуалне недостатке и неправилности, а наручилац исте није отклонио.

Захтев за заштиту права којим се оспоравају радње које наручилац предузме пре истека рока за подношење понуда, а након истека рока из става 4. овог одељка (рок из става 3. члана 149. ЗЈН), сматраће се благовременим уколико је поднет најкасније до истека рока за подношење понуда.

После доношења одлуке о додели уговора и одлуке о обустави поступка, рок за подношење захтева за заштиту права је пет дана од дана објављивања одлуке на Порталу јавних набавки.

Захтевом за заштиту права не могу се оспоравати радње наручиоца предузете у поступку јавне набавке ако су подносиоцу захтева били или могли бити познати разлози за његово подношење пре истека рока за подношење захтева из става 4. и 5. овог одељка (рокови из става 3. и 4. члана 149. ЗЈН), а подносилац захтева га није поднео пре истека тог рока.

Ако је у истом поступку јавне набавке поново поднет захтев за заштиту права од стране истог подносиоца захтева, у том захтеву се не могу оспоравати радње наручиоца за које је подносилац захтева знао или могао знати приликом подношења претходног захтева.

Наручилац објављује обавештење о поднетом захтеву за заштиту права на Порталу јавних набавки и на својој интернет страници најкасније у року од два дана од дана пријема захтева за заштиту права.

Захтев за заштиту права не задржава даље активности наручиоца у поступку јавне набавке у складу са одредбама члана 150. овог ЗЈН.

Захтев за заштиту права мора да садржи:

- 1) назив и адресу подносиоца захтева и лице за контакт;
- 2) назив и адресу наручиоца;
- 3) податке о јавној набавци која је предмет захтева, односно о одлуци наручиоца;
- 4) повреде прописа којима се уређује поступак јавне набавке;
- 5) чињенице и доказе којима се повреде доказују;
- 6) потврду о уплати таксе из члана 156. ЗЈН;
- 7) потпис подносиоца.

Подносилац захтева за заштиту права је дужан да на рачун буџета Републике Србије уплати таксу у износу од 60.000 динара.

Број рачуна: (број- 840-30678845-06),

Позив на број: (број или ознака јавне набавке),

Сврха плаћања: ЗЗП, Назив наручиоца, број или ознака јавне набавке

Корисник: Буџет Републике Србије.

Поступак заштите права понуђача регулисан је одредбама чл. 138. - 167. Закона.

## ***21. РОК У КОЈЕМ ЋЕ УГОВОР БИТИ ЗАКЉУЧЕН***

Уговор о јавној набавци ће бити закључен са понуђачем којем је додељен уговор у року од 8 дана од дана протеча рока за подношење захтева за заштиту права из члана 149. Закона. У случају да је поднета само једна понуда наручилац може закључити уговор пре истека рока за подношење захтева за заштиту права, у складу са чланом 112. став 2. тачка 5) Закона.

## ***22. ИЗМЕНЕ ТОКОМ ТРАЈАЊА УГОВОРА***

Наручилац може након закључења уговора о јавној набавци без спровођења поступка јавне набавке повећати обим предмета набавке, с тим да се вредност уговора може максимално повећати до 5% од укупне вредности првобитно закљученог уговора, при чему укупна вредност повећања не може да буде већа од вредности из члана 39. став 1. овог Закона.

## VI ОБРАЗАЦ ПОНУДЕ

Понуда бр \_\_\_\_\_ од \_\_\_\_\_ за јавну набавку - Изградња споменика палим борцима 1999. године, ЈН бр. МВ 010-3/19

## 1) ОПШТИ ПОДАЦИ О ПОНУЂАЧУ

Назив понуђача:	
Адреса понуђача:	
Матични број понуђача:	
Порески идентификациони број понуђача (ПИБ):	
Име особе за контакт:	
Електронска адреса понуђача (е-маил):	
Телефон:	
Телефакс:	
Број рачуна понуђача и назив банке:	
Лице овлашћено за потписивање уговора	

## 2) ПОНУДУ ПОДНОСИ:

<b>А) САМОСТАЛНО</b>
<b>Б) СА ПОДИЗВОЂАЧЕМ</b>
<b>В) КАО ЗАЈЕДНИЧКУ ПОНУДУ</b>

**Напомена:**

Заокружити начин подношења понуде и уписати податке о подизвођачу, уколико се понуда подноси са подизвођачем, односно податке о свим учесницима заједничке понуде, уколико понуду подноси група понуђача.

### 3) ПОДАЦИ О ПОДИЗВОЂАЧУ

1)	Назив подизвођача:	
	Адреса:	
	Матични број:	
	Порески идентификациони број:	
	Име особе за контакт:	
	Процент укупне вредности набавке који ће извршити подизвођач:	
	Део предмета набавке који ће извршити подизвођач:	
2)	Назив подизвођача:	
	Адреса:	
	Матични број:	
	Порески идентификациони број:	
	Име особе за контакт:	
	Процент укупне вредности набавке који ће извршити подизвођач:	
	Део предмета набавке који ће извршити подизвођач:	

#### **Напомена:**

Табелу „Подаци о подизвођачу“ попуњавају само они понуђачи који подносе понуду са подизвођачем, а уколико има већи број подизвођача од места предвиђених у табели, потребно је да се наведени образац копира у довољном броју примерака, да се попуни и достави за сваког подизвођача.

#### 4) ПОДАЦИ О УЧЕСНИКУ У ЗАЈЕДНИЧКОЈ ПОНУДИ

1)	Назив учесника у заједничкој понуди:	
	Адреса:	
	Матични број:	
	Порески идентификациони број:	
	Име особе за контакт:	
2)	Назив учесника у заједничкој понуди:	
	Адреса:	
	Матични број:	
	Порески идентификациони број:	
	Име особе за контакт:	
3)	Назив учесника у заједничкој понуди:	
	Адреса:	
	Матични број:	
	Порески идентификациони број:	
	Име особе за контакт:	

#### **Напомена:**

Табелу „Подаци о учеснику у заједничкој понуди“ попуњавају само они понуђачи који подносе заједничку понуду, а уколико има већи број учесника у заједничкој понуди од места предвиђених у табели, потребно је да се наведени образац копира у довољном броју примерака, да се попуни и достави за сваког понуђача који је учесник у заједничкој понуди.

5) **КОМЕРЦИЈАЛНИ УСЛОВИ ПОНУДЕ**

**ЈАВНА НАБАВКА - Изградња споменика палим борцима 1999. године, ЈН бр. МВ 010-3/19**

**ЦЕНА**

<b>ПРЕДМЕТ НАБАВКЕ</b>	<b>УКУПНА ЦЕНА динара без ПДВ-а</b>
Изградња споменика палим борцима 1999. године, ЈН бр. МВ 010-3/19	

Словима: \_\_\_\_\_ динара

**КОМЕРЦИЈАЛНИ УСЛОВИ**

<b>УСЛОВ НАРУЧИОЦА</b>	<b>ПОНУДА ПОНУЂАЧА</b>
<b>РОК И НАЧИН ПЛАЋАЊА:</b> <i>По испостављеним рачунима у року од 45 дана од дана пријема исправног рачуна</i>	По испостављеним рачунима, у року од 45 дана од дана пријема исправног рачуна
<b>РОК ИЗВОЂЕЊА РАДОВА:</b> <i>Не може бити дужи од 90 календарских дана од дана увођења извођача у посао</i>	_____ календарских дана
<b>ГАРАНТНИ РОК:</b> <i>за изведене радове минимум 5 године од датума примопредаје;</i>	за изведене радове _____ године од датума примопредаје
<b>РОК ВАЖЕЊА ПОНУДЕ:</b> <i>Не може бити краћи од 60 дана од дана отварања понуда</i>	_____ дана од дана отварања понуда
<i>Понуда понуђача који не прихвата услове наручиоца за аванс, рок и начин плаћања, рок извођења радова, гарантни рок и рок важења понуде сматраће се неприхватљивом.</i>	

Датум

Потпис понуђача

**Напомене:**

Образац понуде понуђач мора да попуни и потпише, чиме потврђује да су тачни подаци који су у обрасцу понуде наведени.

**VII ПРЕДМЕР И ПРЕДРАЧУН РАДОВА**  
**Изградња споменика палим борцима 1999. године**

ПРЕДМЕР И ПРЕДРАЧУН- Радови на изради и постављању споменика						
<b>ОБЈЕКАТ:</b> Спомен чесма						
<b>МЕСТО:</b> Лесковац, ул.Булевар Ослобођења, КП.бр. 5785/3						
Р.бр.	ОПИС ПОЗИЦИЈЕ	ЈМ	КОЛИЧ ИНА		ЦЕНА	ИЗНОС
<b>А.</b>	<b>КАМЕНОРЕЗАЧКИ РАДОВИ</b>					
1	<i>Споменик.</i> Израда, транспорт и уградња споменика- чесме по усвојеном нацрту вајара Бојана Константиновића, максималних димензија 1,7*1,9*3,3м од гранита "kashmir white". Камен фина завршно обрадити и полирати. Обрачун по комаду.					
	Споменик:	ком.	1,00	х		=
<b>Свега радови динара :</b>						
<b>Б:</b>	<b>ЛИВАЧКИ РАДОВИ</b>					
1	<i>Плоча са именима.</i> Изливање и постављање рељефне бронзане плоче (квалитет RG14) са именима палих бораца (списак имена затражити од инвеститора), димензија 110*60цм. Плочу излити на основу претходно израђеног модела / калуца / дизајна. Начин финалне обраде, анкерисање и постављање у свему према пројекту, детаљима и упутству пројектанта и аутора споменика. Обрачун по комаду.					
	Плоча са именима.	ком	1,00	х		=
2	<i>Грб.</i> Изливање и постављање грба са четири оцила од бронзе (квалитет RG14), димензија 40*30цм. Грб излити на основу већ израђеног модела од стране аутора. Начин финалне обраде, анкерисање и постављање у свему према пројекту, детаљима и упутству пројектанта и аутора споменика. Обрачун по комаду.					
	Грб.	ком	1,00	х		=

3	<b>Табла.</b> Изливање и постављање рељефне бронзане табле димензија 30*25цм (квалитет RG14), са текстом (текст затражити од инвеститора). Таблу излити на основу претходно израђеног модела. Начин финалне обраде, анкерисање и постављање у свему према пројекту, детаљима и упутству пројектанта и аутора споменика. Обрачун по комаду.							
	Табла.	ком	1,00	х		=		
4	<b>Гранитна лула.</b>							
	Набавка, транспорт и уградња луле за качење венца. Лулу радити од истоврсног споменичког материјала (гранита). Димензије луле су: 8/15/15цм. Детаљ изгледа и причвршћења луле за споменик израдити по детаљу аутора спомен обележја. Обрачун по комаду.	ком	1,00	х		=		
5	<b>Розетна.</b>							
	Набавка, транспорт и уградња месингане розетне. Димензија розетне Ø120мм. Изглед и детаљ розетне по одабиру аутора спомен обележја. Обрачун по комаду.	ком	2,00	х		=		
<b>Свега ливачки радови динара :</b>								

### РЕКАПИТУЛАЦИЈА

1	КАМЕНОРЕЗАЧКИ РАДОВИ	
2	ЛИВАЧКИ РАДОВИ	
	<b>Укупно динара :</b>	
	<b>ПДВ:</b>	
	<b>УКУПНО са ПДВ-ом</b>	

За Извођача

Сагласан Инвеститор

## VIII ОБРАЗАЦ СТРУКТУРЕ ЦЕНЕ СА УПУТСТВОМ КАКО ДА СЕ ПОПУНИ

За јавну набавку - Изградња споменика палим борцима 1999. године, ЈН бр. МВ 010-3/19,

Понуђач: \_\_\_\_\_ У складу са чланом 61. став 4. тачка 7. Закона о јавним набавкама („Службени гласник РС“, број 124/12, 14/15, 68/15), прилажем образац структуре понуђене цене, како следи у табели

I)	КАМЕНОРЕЗАЧКИ РАДОВИ	
II)	ЛИВАЧКИ РАДОВИ	
	УКУПНО БЕЗ ПДВ-а	
	ПДВ	
	СВЕГА СА ПДВ-ом	

Датум

Потпис овлашћеног лица

**Напомена:** Понуђач је у обавези да у обрасцу прикаже структуру цене, а уколико у структуру цене улази и неки елемент, који није наведен у обрасцу, то треба додати обрасцу.

**IX МОДЕЛ УГОВОРА О ЈАВНОЈ НАБАВЦИ****ИЗГРАДЊА СПОМЕНИКА ПАЛИМ БОРЦИМА 1999. ГОДИНЕ****Уговорне стране:**

1. **ГРАД ЛЕСКОВАЦ**, са седиштем у Лесковацу, ул. Пана Ђукића бр. 9 – 11, ПИБ **100545518**, матични број: **06856535**, кога заступа по овлашћењу Градоначелника, број 2243/2017-IV од 22.03.2017. год., шеф Одељења за комуналне - стамбено послове, саобраћај и инфраструктуру Градске управе града Лесковца, **Драган Николић**, (у даљем тексту: Инвеститор), с једне стране и
2. \_\_\_\_\_, са седиштем у \_\_\_\_\_ ул. \_\_\_\_\_ бр. \_\_\_\_\_, ПИБ \_\_\_\_\_, матични број: \_\_\_\_\_, кога заступа директор, \_\_\_\_\_ (у даљем тексту: Извршилац), с друге стране,
- \_\_\_\_\_  
\_\_\_\_\_  
\_\_\_\_\_  
(остали понуђачи из групе понуђача) \_\_\_\_\_ (назив подизвођача)

Закључили су овај Уговор са следећим текстом

**ОСНОВ УГОВОРА****Члан 1.**

Уговорне стране сагласно констатују:

- Да је Наручилац у складу са чл. 39 Закона о јавним набавкама („Службени гласник РС“, број 124/12, 14/15, 68/15) и Овлашћења о спровођењу поступка јавне набавке од стране другог наручиоца, града Лесковца - Одлука Градске управе – одељење за јавне набавке **80 – 404/2019-11 од 16.01.2019. године**, а на основу Одлуке о покретању поступка јавне набавке број **397 од 21.08.2019. год.**, спровео поступак јавне набавке мале вредности, - **Изградња споменика палим борцима 1999. године, ЈН бр. МВ 010-3/19;**
- Да је понуђач доставио понуду број \_\_\_\_\_ од \_\_\_\_\_, која у потпуности испуњава услове из Конкурсне документације, налази се у прилогу и саставни је део овог Уговора.

**ПРЕДМЕТ УГОВОРА****Члан 2.**

Наручилац уступа, а Извођач радова, преузима обавезу да изведе радове на – **Изградњи споменика палим борцима 1999. године, ЈН бр. МВ 010-3/19**, по понуди и припадајућем предмјеру и предрачуну радова бр. \_\_\_\_\_ од \_\_\_\_\_, заведене код Извођача радова, односно бр. \_\_\_\_\_ од \_\_\_\_\_, године заведене код Наручиоца, и другим важећим прописима, техничким нормативима и обавезним стандардима који важе за врсту радова који су предмет овог Уговора.

**Члан 3.**

Извођач радова се обавезује да радове из члана 1. овог Уговора изведе стручно и квалитетно у складу са награђеним идејним решењем Спомен чесме палим борцима, аутора

Бојана Константиновића, Академског вајара; (Уговор о исплати награде ( откупа, обештећења) за пројекат идејног решења број 984/2019-IV од 28.03.2019. год.); инвестиционо – техничком документацијом, важећим законима и правилницима, српским стандардима и прописима који важе у грађевинарству и овим Уговором.

Извођач радова је дужан да на време обезбеди радну снагу, грађевинске машине и механизацију, материјале и опрему као и да предузме све друге активности неопходне за потпуно извршење радова који су предмет овог Уговора.

## УГОВОРЕНА ВРЕДНОСТ РАДОВА

### Члан 4.

Укупна уговорена вредност радова које Извођач радова треба да изведе на – **Изградњи споменика палим борцима 1999. године, ЈН бр. МВ 010-3/19**, износи:

- Вредност радова без ПДВ-а \_\_\_\_\_ динара  
и словима: ( \_\_\_\_\_ ),
- Вредност ПДВ 20% \_\_\_\_\_ динара
- Вредност радова са ПДВ-ом \_\_\_\_\_ динара

Уговорне стране сагласно констатују да су јединичне цене фиксне и не могу се мењати, а да ће се коначна вредност радова утврдити на основу стварно изведених количина из грађевинске књиге и исказати кроз окончану ситуацију.

Осим вредности радова, добара и услуга неопходних за извршење уговора, цена обухвата и трошкове организације градилишта, осигурања и све остале зависне трошкове Извођач радова.

## НАЧИН И УСЛОВИ ПЛАЋАЊА

### Члан 5.

Исплата уговорених радова вршиће се на **текући рачун** Извођача радова бр. \_\_\_\_\_ код \_\_\_\_\_ Банке по привременим ситуацијама и окончаној ситуацији, сачињених на основу оверене грађевинске књиге изведених радова и јединичних цена из понуде, потписаних од стране стручног надзора и Наручиоца.

Исплату по испостављеним ситуацијама, и окончаној ситуацији за изведене радове Наручилац је дужан да изврши у року од 45 дана од дана овере ситуације од стране Наручилаца.

### Члан 6.

Привремене рачуне Извођач радова ће испостављати једном месечно, у шест примерака, за радове изведене у предходном месецу.

Окончана ситуација мора износити минимум 10% од уговорене вредности.

Извођач је сагласан да окончану ситуацију може испоставити Наручиоцу тек по извршеној примопредаји и коначном обрачуну изведених радова и сачињавању записника.

Извођач радова је обавезан да уз привремене ситуације и окончану ситуацију достави Наручиоцу, преко стручног Надзора, оверене листове грађевинске књиге и одговарајуће атесте, сертификате и гарантне листове за уграђени материјал и опрему у складу са важећим прописима и стандардима.

Оверу испостављених ситуација, Наручилац је дужан извршити најкасније у року од 10 (десет) дана, рачунајући од дана пријема.

Уколико Наручилац оспори испостављену ситуацију у одређеном делу, дужан је да исплати неспорни део ситуације, а спорни део има се решити кроз следећу привремену ситуацију, уколико се уговорне стране другачије не договоре.

Комплетну документацију неопходну за оверу рачуна: оверене листове грађевинске књиге, одговарајуће атесте за уграђени материјал и другу документацију Извођач радова је дужан доставити стручном надзору Наручиоца. Стручни надзор ту документацију чува до примопредаје и коначног обрачуна радова. У супротном, уколико Извођач радова не поступи у складу са напред наведеном обавезом, неће се извршити плаћање тих позиција, што Извођач радова признаје без права приговора.

#### **Члан 7.**

Ако се од стране стручног надзора, у току изводења радова, утврди да радови Извођача имају недостатке у квалитету и грешке, Извођач мора исте отклонити о свом трошку у року који стручни надзор одреди о чему ће у писаној форми обавестити Извођача.

### **РОКОВИ ЗА ИЗВОЂЕЊЕ РАДОВА**

#### **Члан 8.**

Извођач радова се обавезује да радове који су предмет овог уговора изведе у року од \_\_\_\_\_ календарских дана, рачунајући од дана увођења у посао (уписом у грађевински дневник), а према приложеном динамичком плану који је саставни део овог уговора.

#### **Члан 9.**

Рок се продужава на захтев Извођача радова.

Извођач има право на продужетак рока за извођење радова у случају да касни са испуњењем обавеза из уговора из неког од следећих разлога:

- неблаговременог издавања налога, упутства и одобрења од стране Наручиоца у роковима дефинисаним динамичким планом који утичу на испуњење уговореног рока завршетка, а који нису последица пропуста Извођача радова;
- виша сила.

Захтев за продужење рока извођења радова који су предмет овог уговора, Извођач радова подноси Наручиоцу у року од 2 (два) дана од сазнања за околност. О оправданости разлога за продужење рока по Захтеву Извођача радова потребно је и мишљење Надзорног органа Наручиоца.

Уговорени рок је продужен када уговорне стране у форми Анекса овог уговора о томе постигну писмени споразум.

У случају да Извођач радова падне у доцњу, нема право на продужење уговореног рока због околности насталих у време доцње.

Датумом завршетка радова сматра се дан када су сви радови по овом уговору завршени и спремни за примопредају, што се евидентира на последњој страни грађевинског дневника и оверава од стране одговорног извођача радова и надзорног органа.

Извођач радова у писаној форми обавештава Наручиоца о датуму завршетка радова.

Надзорни орган потврђује датум завршетка радова, односно констатује све чињенице, уочене недостатке и износи примедбе, односно обавештава Наручиоца о спремности радова за примопредају одмах по завршетку радова путем Извештаја о завршетку радова.

### **ПРЕКИД РАДОВА**

#### **Члан 10.**

Извођач радова има право да у случају да није у могућности да изведе уговорене радове услед

- изузетно лоших климатских услова који онемогућавају извођење радова
- објективних разлога који не зависе од пропуста Извођача,

захтева привремени прекид извођења радова.

Захтев за привременим прекидом радова који су предмет овог уговора Извођач подноси Наручиоцу одмах по сазнању за околности наведене у предходном ставу. Разлог за привременим прекидом стручни надзор Наручиоца уписује у грађевински дневник где се констатује прекид радова.

Извођач је дужан да обезбеди објекат за време трајања прекида радова и да о свом трошку већ изведене радове заштити од пропадања.

Након стицања услова за наставак извођења радова Наручилац обавештава Извођача радова који је дужан да одмах након пријема обавештења настави са извођењем радова.

За време трајања прекида радова рок за извођење радова не тече.

## **УГОВОРНА КАЗНА**

### **Члан 11.**

Уколико Извођач не изведе радове који су предмет овог уговора у уговореном року, дужан је да плати Наручиоцу уговорну казну у висини 1‰ (један промил) од укупно уговорене вредности за сваки дан закашњења, с тим што укупан износ казне не може бити већи од 5% (пет процената) од вредности укупно уговорених радова (без ПДВ-а).

Ако је штета коју је претрпео Наручилац услед неблаговременог испуњења уговорних обавеза Извођача већа од уговорне казне, Наручилац има право на накнаду штете у висини разлике наплећене уговорне казне и штете коју је претрпео, као и да:

- наплати средство финансијског обезбеђења за добро извршење посла
- раскине Уговор

## **ОБАВЕЗЕ ИЗВОЂАЧА РАДОВА**

### **Члан 12.**

Извођач радова има обавезе:

- да радове изводи у складу са пројектно-техничком документацијом, постојећим техничким прописима, нормативима и стандардима који важе за изградњу предметног објекта, односно радова ове врсте, те да уграђује материјале и опрему који по квалитету одговарају техничкој документацији, техничким условима, прописаним стандардима и о томе достави одговарајуће доказе њиховог квалитета;
- да по пријему пројектно-техничке документације исту детаљно прегледа и у року од 3 дана, рачунајући од дана пријема техничке документације, достави у писаном облику Наручиоцу евентуалне примедбе. Неблаговремено уочене или достављене примедбе неће се узети у обзир, нити ће имати утицаја на рок и цену извођења радова;
- да радове почне након потписивања уговора и увођења у посао.
- да прибави све потребне информације о градилишту и његовом окружењу, и да се упозна са свим релевантним стварима, обимом и природом радова и добара који су потребни за извођење и завршетак радова, укључујући и отклањање недостатака.
- да благовремено о свом трошку преузме све мере за обезбеђење и сигурност објеката, радова, опреме, материјала, радника, пролазника и саобраћаја, саобраћајница и тротоара, постојећих инсталација, као и суседних објеката;
- да о свом трошку отклони све штете које евентуално, за време извођења радова учини на објектима, инсталацијама и лицима, осим ако оне нису настале као последица више силе;
- да осигура безбедност свих лица на градилишту, као и одговарајуће обезбеђење складишта својих материјала и слично, тако да се Наручилац ослобађа свих одговорности према државним органима, што се тиче безбедности, прописа о заштити животне средине и радно-правних прописа за време укупног трајања извођења радова до предаје радова Наручиоцу;

- да испуни све уговорене обавезе стручно, квалитетно, према важећим стандардима за ту врсту посла и у уговореном року;
- да о свом трошку обезбеди чување, заштиту и одржавање изведених радова до предаје Наручиоцу;
- да спроводи и строго се придржава мера безбедности и здравља на раду и противпожарне заштите на градилишту;
- да Надзорном органу Наручиоца омогући вршење стручног надзора на објекту и контролу количине и квалитета употребљеног материјала, као и неометан приступ складишном, магацинском и сваком другом простору у коме се обезбеђују и чувају до уградње, материјал и опрема за уградњу;
- да обезбеди стручан кадар за све врсте радова;
- да поступи по свим основаним примедбама и захтевима Наручиоца датим на основу извршеног стручног надзора и да у том циљу, у зависности од конкретне ситуације, о свом трошку, изврши поправку радова
- да именује своје чланове који ће учествовати у раду комисије за примопредају и коначни обрачун радова;
- да гарантује квалитет изведених радова, употребљеног материјала и набављене опреме.
- Извођач је дужан да о свом трошку, по завршеној изградњи предметног објекта, повуче са градилишта своје раднике и уклони преостали материјал, опрему, средства за рад и привремене објекте које је користио у току рада, очисти градилиште од отпадака, као и да уреди земљиште на коме је објекат изграђен на начин предвиђен пројектно-техничком документацијом.
- да Комисији за примопредају обезбеди сву потребну документацију.

## **ОБАВЕЗЕ НАРУЧИОЦА**

### **Члан 13.**

Наручилац се обавезује:

- да преда Извођачу радова пројектно - техничку документацију;
- да стручни надзор над извођењем радова врши преко својих овлашћених Надзорних органа на начин и са правним овлашћењима регулисаним законом и правилницима., а о лицима која ће вршити стручни надзор писмено обавести Извођача одмах након закључења овог уговора;
- да преко Надзорног органа пријави радове надлежном органу пре почетка извођења радова.
- да у примереном року и у писаној форми одговори на захтев Извођача радова за пружање додатних објашњења о техничкој документацији;
- да приликом увођења Извођача радова у посао обезбеди Извођачу радова несметан прилаз градилишту.
- да Извођачу радова плати уговорену цену под условима и на начин одређен овим уговором;
- да од Извођача радова, по завршетку радова, прими изведене радове.

## ДИНАМИЧКИ ПЛАН ИЗВОЂЕЊА РАДОВА

### Члан 14.

Извођач радова је обавезан да након потписивању овог уговора, а пре увођења у посао достави Наручиоцу на оверу детаљан динамички план извођења радова.

Динамички план је усвојен када је потписан и оверен печатом надзорног органа Наручиоца.

Извођач радова је дужан да у присуству представника Наручиоца, изврши на градилишту анализу извођења радова и да према указаној потреби предузима одговарајуће мере за убрзање радова ради усклађивања са динамичким и осталим плановима, као и друге мере за отклањање констатованих пропуста и одступања у процесу извођења радова.

О извршеним анализама из претходног става, Извођач радова сачињава записник и примерак истог, преко присутног представника, доставља Наручиоцу.

## СРЕДСТВА ФИНАНСИЈСКОГ ОБЕЗБЕЂЕЊА

### Члан 15.

Извођач се обавезује да Наручиоцу достави:

- 1. Сопствену регистровану меницу са меничним овлашћењем за добро извршење посла** - Изабрани понуђач се обавезује да у тренутку закључења уговора, преда наручиоцу сопствену регистровану меницу са меничним овлашћењем за добро извршење посла, која ће бити са клаузулама: безусловна, неопозива, без права на приговор и платива на први позив.

Меница за добро извршење посла издаје се у висини од **10% од укупне вредности уговора без ПДВ-а**, са роком важности који је **30 (тридесет)** дана дужи од истека рока за коначно извршење посла.

Наручилац ће уновчити меницу за добро извршење посла у случају да понуђач не буде извршавао своје уговорне обавезе у роковима и на начин предвиђен уговором.

У случају да Извођач не достави меницу у року не дужем од **7 дана**, од дана пријема Уговора на потпис, сматраће се да је Извођач одбио да достави доказе и средства обезбеђења, на шта се у понуди обавезао, односно да је одбио потписивања Уговора.

- 2. Пре примопредаје изведених радова, меницу за отклањање недостатака у гарантном року** у висини од **5%** од вредности уговора, са роком важности **5** дана дуже од дана истека гарантног рока која мора бити „безусловна“, „неопозива“, „без права на приговор“ и „платива на први позив“, а у корист Наручиоца, што је услов за оверу окончане ситуације.

У случају недостављања менице, приликом примопредаје радова, задржаће се депозит у висини и роковима предвиђеним у предходном ставу до достављања менице или до истека гарантног рока.

Наручилац ће уновчити меницу за отклањање недостатака у гарантном року у случају да Извођач радова не изврши обавезу отклања недостатака у гарантном року на начин предвиђен уговором.

## ОСИГУРАЊЕ РАДОВА И ОБЕЗБЕЂЕЊЕ ГРАДИЛИШТА

### Члан 16.

Извођач радова је дужан да пре почетка радова о свом трошку осигура све радове, објекте и раднике на градилишту према важећим прописима о осигурању и да полису осигурања у свако доба стави Наручиоцу на увид.

Извођач радова је дужан да обезбеди сигурност јавног саобраћаја на свим местима где изводи радове под саобраћајем тако да спроведе све мере осигурања саобраћаја на начин да се ометање саобраћаја сведе на најмању могућу меру. На свим местима привременог саобраћаја Извођач радова је дужан осигурати безбедно и неометано одвијање саобраћаја.

Извођач радова је одговоран за спречавање уласка неовлашћених лица на градилиште. Приступ градилишту дозвољен је само особљу Извођача радова и Наручиоца и другим лицима која су пријављена Извођачу радова од стране Наручиоца или надзорног органа као овлашћено особље или лице које ће бити ангажовано на градилишту. О безбедности свих лица која имају право да буду на градилишту Извођач радова је дужан да води рачуна.

Извођач радова се обавезује да о свом трошку отклони све штете које причини трећим лицима и стварима трећих лица, као и евентуалне штете учесницима у саобраћају настале током извођења предметних радова.

## **СТРУЧНИ НАДЗОР И ГРАЂЕЊЕ**

### **Члан 17.**

Стручни Надзор над извођењем радова Наручилац ће вршити преко својих овлашћених Надзорних органа на начин и са овлашћењима регулисаним законом и правилницима.

Стручни Надзор није овлашћен да, без писмене сагласности Наручиоца одлучује у име Наручиоца о цени, роковима, измени материјала који се уграђује и обиму неуговорених радова (накнадни, непревиђени радови и вишкови радова), као и о обиму уговорених радова који се не изводе, осим хитних непредвиђених радова.

Обавезе Надзорног органа Наручиоца трају све до примопредаје и коначног обрачуна изведених радова по Уговору, тј. након завршетка техничког прегледа објекта.

## **КОНТРОЛА КВАЛИТЕТА**

### **Члан 18.**

У току извршења радова по закљученом уговору Извођач радова је дужан користити квалитетан градилишни материјала, односно материјала који се уграђује у свим фазама извођења радова, и за исте, као и за готов производ, обезбедити доказе (атесте) о квалитету од стручно оспособљених и регистрованих организација за делатност испитивања материјала и конструкција.

Обим испитивања мора одговарати техничким прописима, захтевима техничке документације, важећим стандардима и уговорној документацији.

Сви налази и испитивања (атести) морају бити уписани у грађевински дневник. Све трошкове испитивања материјала, радова и конструкција сноси Извођач радова.

Атестна документација мора бити сложена у облику елабората и предата Наручиоцу пре примопредаје, односно техничког прегледа објекта и радова.

## **ПРИМОПРЕДАЈА И КОНАЧНИ ОБРАЧУН**

### **Члан 19.**

Извођач радова о завршетку радова који су предмет овог Уговора обавештава Наручиоца и стручни Надзор. Дан завршетка радова констатује се у грађевинском дневнику од стране одговорног Извођача радова и стручног Надзора.

Наручилац је обавезан да одмах по добијању обавештења о завршетку радова формира комисију за примопредају и коначни обрачун. Примопредаја радова се врши комисијски.

Комисију за примопредају радова чине представници Наручиоца и Извођача радова, као и стручни Надзор и одговорни Извођачи радова.

Комисија сачињава записник о примопредаји радова. Саставни део записника о примопредаји и коначном обрачуну је и табеларни приказ уговорених и изведених радова, на основу грађевинске књиге, кога сачињава одговорни Извођач радова, а потврђује стручни Надзор.

Извођач радова је дужан да приликом примопредаје радова преда Наручиоцу комплетну градилишну и техничку документацију.

За датум предаје изведених радова, односно објекта на коришћење сматра се датум потписивања записника о примопредаји.

## ГАРАНТНИ РОК

### Члан 20.

Гарантни рок за квалитет изведених радова је **5 (пет)** године и почиње да тече од дана извршене комисијске примопредаје радова.

### Члан 21.

У случају откривања недостатака у гарантном року, Наручилац се обавезује да писмено о томе обавести Извођача радова, у року од 3 дана од дана сазнања за недостатке.

Извођач радова се обавезује да у гарантном року одмах, на први писани позив и о свом трошку отклони све нађене недостатке, као и скривене мане.

Уколико средство обезбеђења за отклањање недостатака у гарантном року не покрива у потпуности трошкове настале поводом отклањања недостатака из става 1. овог члана, Наручилац има право да од Извођача тражи накнаду до пуног износа вредности отклањања недостатака, а Извођач се обавезује да ове недостатке надокнади, најкасније у року од 30 дана, од дана испостављања фактуре по истом, без права приговора, при чему овај уговор има снагу извршне исправе.

## РАСКИД УГОВОРА

### Члан 22.

Наручилац има право на једностран раскид уговора у следећим случајевима:

1. ако се Извођач радова не одазове писменом позиву Наручиоца за увођење у посао ни после 5 дана од дана пријема позива;
2. ако Извођач радова касни са почетком извођења радова дуже од 15 дана почев од дана увођења у посао;
3. ако Извођач радова касни са извођењем радова дуже од 10 дана у односу на уговорену динамику;
4. ако Извођач радова у дефинисаном року не продужи важеће средства финансијског обезбеђења неопходних за испуњење уговора;
5. ако Извођач радова не изводи радове у складу са усвојеном техничком документацијом за извођење радова или радове изводи неквалитетно и не поступа по примедбама надзорног органа и Наручиоца;
6. уколико због непревиђених околности или више силе дође до обуставе радова која може узроковати несразмерно велике трошкове за Наручиоца.

Извођач радова има право на једностран раскид уговора у следећим случајевима:

1. Ако Наручилац не испуњава своје уговорне обавезе ни након 45 дана од подношење писаног захтева, односно упозорења Извођача радова за поступањем у складу са Уговором;
2. Ако услед непревиђених околности или више силе Извођач радова дође у опасност да претрпи несразмерно велике трошкове, а у периоду који не може бити краћи од 90 дана од дана наступања таквих околности.

### Члан 23.

У случају једностраног раскида уговора за који је одговоран Извођач, Наручилац ће активирати средство финансијског обезбеђења за добро извршење посла.

Уговор се раскида изјавом у писменој форми која се доставља другој уговорној страни и са дејством од 15 дана од дана достављања изјаве. Изјава мора да садржи основ за раскид уговора.

У случају раскида уговора, Извођач радова је дужан да престане са извођењем радова (осим оних које му Надзорни орган наложи ради заштите лица, имовине или безбедности радова), изведене радове обезбеди од пропадања, да Наручиоцу преда пројекат изведеног стања, врати сву документацију достављену од стране Наручиоца приликом увођења посао, повуче све материјале и опрему са градилишта као и учествује у раду посебне комисије која ће сачинити записник о стварно изведеним радовима до дана раскида уговора. Све трошкове сноси уговорна страна која је одговорна за раскид уговора.

Уколико Извођач радова ни на писани позив Наручиоца не именује свог представника који ће учествовати у раду комисије из претходног става у року од 5 дана од дана пријема писаног позива сматраће се да је прихватио и пристаје да комисија без његовог учешћа сачини записник о стварно изведеним радовима до дана раскида. На овако сачињен записник нема се право приговора и прихвата се као истинит.

## **ИЗМЕНЕ ТОКОМ ТРАЈАЊА УГОВОРА**

### **Члан 24.**

Наручилацима право да након закључења уговора о јавној набавци, без спровођења поступка јавне набавке повећа обим предмета набавке, с тим да се вредност уговора може максимално повећати до 5% од укупне вредности првобитно закљученог уговора, при чему укупна вредност повећања не може да буде већа од вредности из члана 39. став 1. Закона о јавним набавкама.

У случају повећања обима предмета набавке који је наведен у предходном ставу закључиће се анекс уговора.

## **ЗАВРШНЕ ОДРЕДБЕ**

### **Члан 25.**

Измене и допуне овог Уговора могу се вршити у виду писменог споразума у форми Анекса овог уговора услед промене околности које утичу на испуњење обавеза по уговору, које су дефинисане овим уговором и не представљају битне измене, односно услове под којима је овај уговор закључен.

Анексом овог уговора не могу се мењати јединичне цене из понуде.

Анекс уговора може се закључити само за време трајања и у року предвиђеном за извршење овог уговора.

### **Члан 27.**

Све евентуалне спорове који настану у вези са извршавањем овог Уговора, уговорне стране решиће споразумно.

У случају да спор не може бити решен споразумно, надлежан је Привредни суд у Лесковцу.

### **Члан 27.**

Саставни део овог Уговора чине:

- Понуда бр. \_\_\_\_\_ од \_\_\_\_\_ године;
- Предмер и предрачун радова.

### **Члан 28.**

Овај уговор је закључен и потписан у Лесковцу од стране овлашћених представника уговорених страна у **9 (девет)** истоветних примерака од којих Наручилац задржава **5 (пет)**, а Извођач радова **3 (три)** примерка.

**Извођач радова**

---

**Инвеститор**  
**Град Лесковац**  
Одељење за комунално - стамбене послове,  
саобраћај и инфраструктуру

---

*Драган Николић,*

**НАПОМЕНА:**

*Овлашћено лице понуђача је дужно да попуни модел уговора и потпише, чиме потврђује да прихвата све елементе модела уговора*

*У случају подношења заједнике понуде, односно понуде са учешћем подизвођача у моделу уговора морају бити наведени сви понуђачи из групе понуђала, односно сви подизвођачи.*

**X ОБРАЗАЦ ТРОШКОВА ПРИПРЕМЕ ПОНУДЕ**

Изградња споменика палим борцима 1999. године, ЈН бр. МВ 010-3/19

У складу са чланом 88. став 1. Закона, понуђач \_\_\_\_\_ [навести назив понуђача], доставља укупан износ и структуру трошкова припремања понуде, како следи у табели:

<b>ВРСТА ТРОШКА</b>	<b>ИЗНОС ТРОШКА У РСД</b>
<b>УКУПАН ИЗНОС ТРОШКОВА ПРИПРЕМАЊА ПОНУДЕ</b>	

Трошкове припреме и подношења понуде сноси искључиво понуђач и не може тражити од наручиоца накнаду трошкова.

Ако је поступак јавне набавке обустављен из разлога који су на страни наручиоца, наручилац је дужан да понуђачу надокнади трошкове израде узорка или модела, ако су израђени у складу са техничким спецификацијама наручиоца и трошкове прибављања средства обезбеђења, под условом да је понуђач тражио накнаду тих трошкова у својој понуди.

Датум:

Потпис понуђача

**Напомена:** достављање овог обрасца није обавезно.

**XI ИЗЈАВА ПОНУЂАЧА О НЕЗАВИСНОЈ ПОНУДИ**

У складу са чланом 26. Закона, \_\_\_\_\_,  
(Назив понуђача)

даје:

**ИЗЈАВУ****О НЕЗАВИСНОЈ ПОНУДИ**

Под пуном материјалном и кривичном одговорношћу потврђујем да сам понуду у поступку јавне набавке - **Изградња споменика палим борцима 1999. године, ЈН бр. МВ 010-3/19** поднео независно, без договора са другим понуђачима или заинтересованим лицима.

Датум

Потпис понуђача

**Напомена:**

*У случају постојања основане сумње у истинитост изјаве о независној понуди, наручилац ће одмах обавестити организацију надлежну за заштиту конкуренције. Организација надлежна за заштиту конкуренције, може понуђачу, односно заинтересованом лицу изрећи меру забране учешћа у поступку јавне набавке ако утврди да је понуђач, односно заинтересовано лице повредило конкуренцију у поступку јавне набавке у смислу закона којим се уређује заштита конкуренције. Мера забране учешћа у поступку јавне набавке може трајати до две године. Повреда конкуренције представља негативну референцу, у смислу члана 82. став 1. тачка 2. Закона.*

**Уколико понуду подноси група понуђача,** Изјава мора бити потписана од стране овлашћеног лица сваког понуђача из групе понуђача.

Датум

Потпис овлашћеног лица

**XII ОБРАЗАЦ ИЗЈАВЕ О ПОШТОВАЊУ ОБАВЕЗА ИЗ ЧЛ. 75. СТ. 2. ЗАКОНА**

У вези члана 75. став 2. Закона о јавним набавкама, као заступник понуђача дајем следећу

**ИЗЈАВУ О ПОШТОВАЊУ ПРОПИСА**

Понуђач.....[навести назив понуђача] у поступку јавне набавке **РАДОВА** за ЈН бр. МВ 010-3/19 - Изградња споменика палим борцима 1999. године, поштовао је обавезе које произлазе из важећих прописа о заштити на раду, запошљавању и условима рада, као и заштити животне средине.

Датум

Потпис понуђача

\_\_\_\_\_

\_\_\_\_\_

.....

У вези члана 75. став 2. Закона о јавним набавкама, као заступник понуђача дајем следећу

**ИЗЈАВУ О ЗАБРАНИ ОБАВЉАЊА ДЕЛАТНОСТИ**

Гарантујем да је понуђач.....[навести назив понуђача] у поступку јавне набавке **РАДОВА** за ЈН бр. МВ 010-3/19 - Изградња споменика палим борцима 1999. године, нема забрану обављања делатности која је на снази у време подношења понуде.

Датум

Потпис понуђача

\_\_\_\_\_

\_\_\_\_\_

**Напомена:**

- **Изјаве о поштовању прописа и забрани обављања делатности** морају да потпишу сви понуђачи.
- **Уколико понуду подноси група понуђача,** ова изјава мора бити потписана од стране овлашћеног лица сваког понуђача из групе понуђача.

**XIII ОБРАЗАЦ ИЗЈАВЕ О ПРИХВАТАЊУ ОБАВЕЗЕ ЗА ОБЕЗБЕЂЕЊЕ  
средства финансијског обезбеђења****ИЗЈАВА**

Изјава понуђача да ће у тренутку закључења уговора, предати средство финансијског обезбеђења

(заокружити)

1. који наступа самостално
2. који наступа са подизвођачима
3. овлашћени члан групе понуђача

Под пуном моралном, материјалном и кривичном одговорношћу понуђач \_\_\_\_\_ изјављује да ће у тренутку закључења уговора, предати средство финансијског обезбеђења предвиђено уговором, на начин предвиђен конкурсном документацијом, за јавну набавку **ЈН бр. МВ 010-3/19, Изградња споменика палим борцима 1999. године.**

У \_\_\_\_\_

Датум: \_\_\_\_\_ 2019. год.

\_\_\_\_\_  
(потпис овлашћеног лица понуђача)

**НАПОМЕНА:** Уколико понуду подноси понуђач који наступа самостално или понуђач који наступа са подизвођачем Изјаву потписује само понуђач.

Уколико понуду подноси група понуђача Изјаву потписује овлашћени члан групе понуђача.

**XIV ОБРАЗАЦ ИЗЈАВЕ о поседовању техничке опреме и кадровског капацитета  
за извршење јавне набавке**

**ИЗЈАВА**

Изјава понуђача о поседовању техничке опреме и кадровског капацитета  
за извршење јавне набавке

(заокружити)

1. који наступа самостално
2. који наступа са подизвођачима
3. овлашћени члан групе понуђача

Под пуном моралном, материјалном и кривичном одговорношћу понуђач  
\_\_\_\_\_ изјављује да поседује потребну техничку опрему и одговарајући  
кадровски капацитет за извршење јавне набавке **ЈН бр. МВ 010-3/19, Изградња споменика палим  
борцима 1999. године.**

У \_\_\_\_\_

Датум: \_\_\_\_\_ 2019. год.

\_\_\_\_\_  
(потпис овлашћеног лица понуђача)

**НАПОМЕНА:** Уколико понуду подноси понуђач који наступа самостално или понуђач који  
наступа са подизвођачем Изјаву потписује само понуђач.

Уколико понуду подноси група понуђача Изјаву потписује овлашћени члан групе понуђача.

**XV МЕНИЧНО ПИСМО – ОВЛАШЋЕЊЕ – ЗА ОЗБИЉНОСТ ПОНУДЕ**

На основу Закона о меници и тачака 1., 2. и 6. Одлуке о облику, садржини и начину коришћења јединствених инструмената платног промета

ДУЖНИК: \_\_\_\_\_  
 М.Б.: \_\_\_\_\_ (унети одговарајуће податке  
 ПИБ: \_\_\_\_\_ дужника – издаваоца менице)  
 ТЕКУЋИ РАЧУН: \_\_\_\_\_  
 ИЗДАЈЕ

**МЕНИЧНО ПИСМО – ОВЛАШЋЕЊЕ**  
 - за корисника бланко сопствене менице -

КОРИСНИК: **ЈП „ЈП Урбанизам и изградња Лесковац“**  
**16000 Лесковац, ул.Трг Револуције бр.45, (у даљем тексту: Поверилац)**

Предајемо Вам бланко сопствену (соло) меницу и овлашћујемо Повериоца, да предату меницу број \_\_\_\_\_ (унети серијски број менице) може попунити у износу од \_\_\_\_\_ ( \_\_\_\_\_ динара), за **Озбиљност понуде**, са роком важности **60** дана од дана завршетка јавног отварања понуда за јавну набавку **ЈН бр. МВ 010-3/19 – Изградња споменика палим борцима 1999. године.**

Овлашћујемо Повериоца да попуни меницу за наплату на износ од \_\_\_\_\_ ( \_\_\_\_\_ динара) и да безусловно и неопозиво, без протеста и трошкова, вансудски у складу са важећим прописима изврши наплату са свих рачуна Дужника \_\_\_\_\_ (унети одговарајуће податке дужника – издаваоца менице – назив, место и адресу) код банке, а у корист Повериоца **ЈП „ЈП Урбанизам и изградња Лесковац“ 16000 Лесковац, ул.Трг Револуције бр.45.**

Овлашћујемо банке код којих имамо рачуне да наплату – плаћање изврше на терет свих наших рачуна, као и да поднети налог за наплату заведу у редослед чекања у случају да на рачунима уопште нема или нема довољно средстава или због поштовања приоритета у уплати са рачуна.

Дужник се одриче права на повлачење овог овлашћења, на стављање приговора на задужење и на сторнирање задужења по овом основу за наплату.

Меница је важећа и у случају да дође до промене лица овлашћеног за заступање Дужника, статусних промена или оснивања нових правних субјеката од стране дужника. Меница је потписана од стране овлашћеног лица за заступање Дужника \_\_\_\_\_ (унети име и презиме овлашћеног лица).

Ово менично писмо – овлашћење сачињено је у 2 (два) истоветна примерка, од којих је 1 (један) примерак за Повериоца, а 1 (један) задржава Дужник.

Издавалац менице

\_\_\_\_\_  
 (место и датум)

\_\_\_\_\_  
 (потпис овлашћеног лица понуђача)

## ИЗГЛЕД СПОМЕНИКА

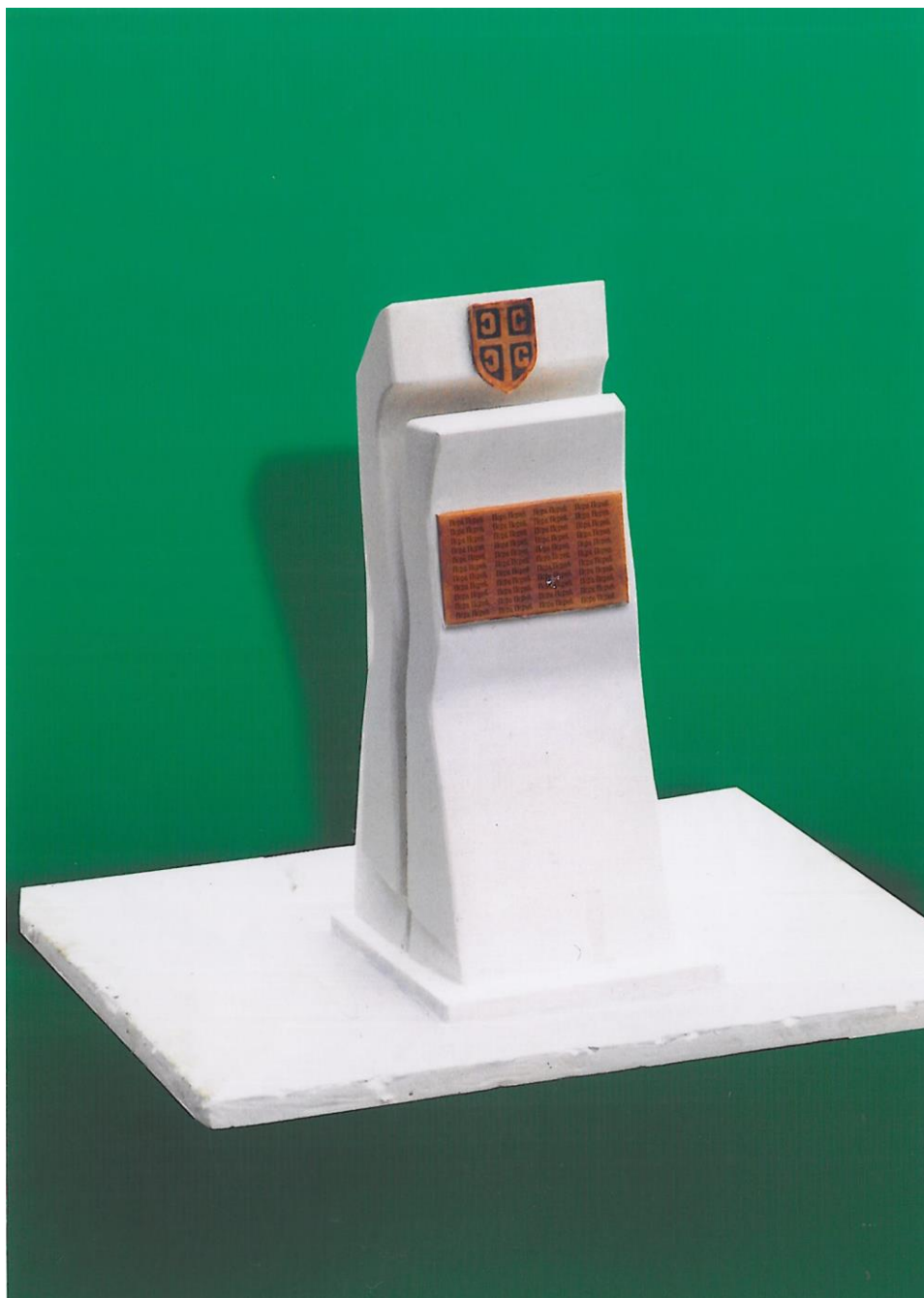

**ИЗГЛЕД СПОМЕНИКА**



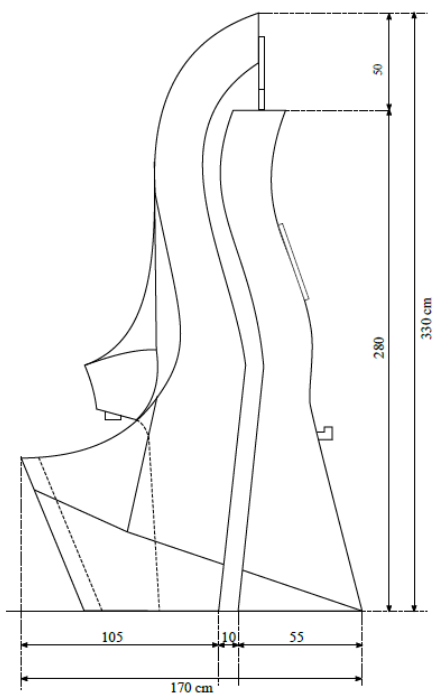

Профил

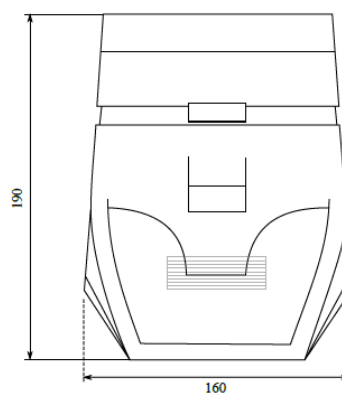

Основа спомен чесме

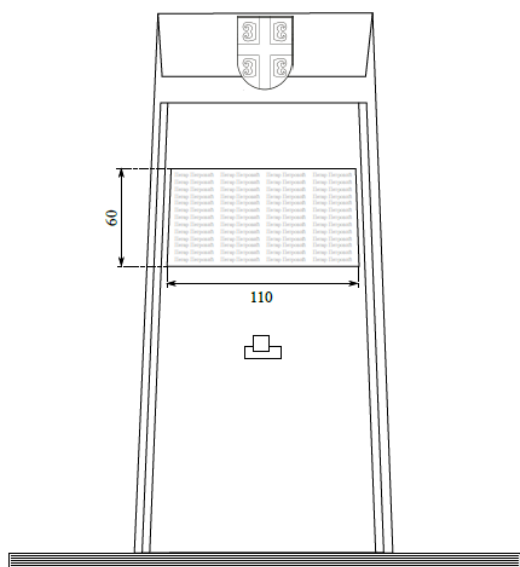

Предња страна

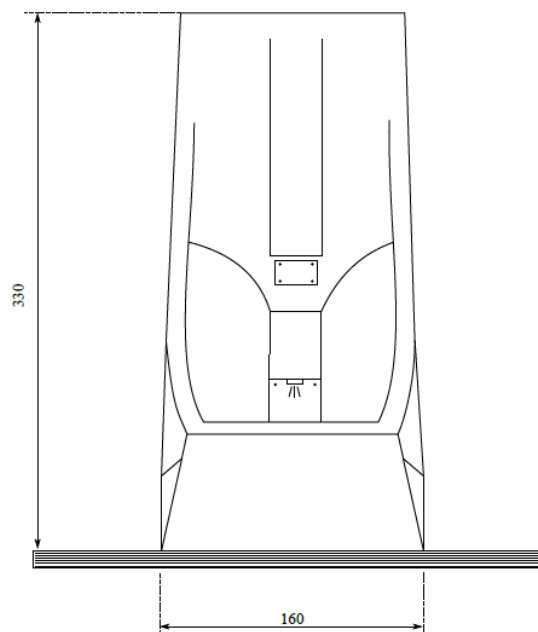

Задња страна

ПРЕСЕК СПОМЕНИКА  
P= 1:20

